

ОДБРАНА

Година IX ■ Број 194 ■ 15. октобар 2013. ■ цена 100 динара ■ 1,20 евра



ВЕЖБА ГРОМ 2013

ОДГОВОР

ОДВАЖНИХ

АРСЕНАЛ
82





Sigurnost
Pouzdanost
Kvalitet



 **Lasta**
eurolines

www.lasta.rs



РЕПУБЛИКА СРБИЈА
МИНИСТАРСТВО ОДБРАНЕ

СПОМЕН
ЗБИРКА
ПАВЛА
БЕЉАНСКОГ

17 | септембар — 2 | новембар | 2013

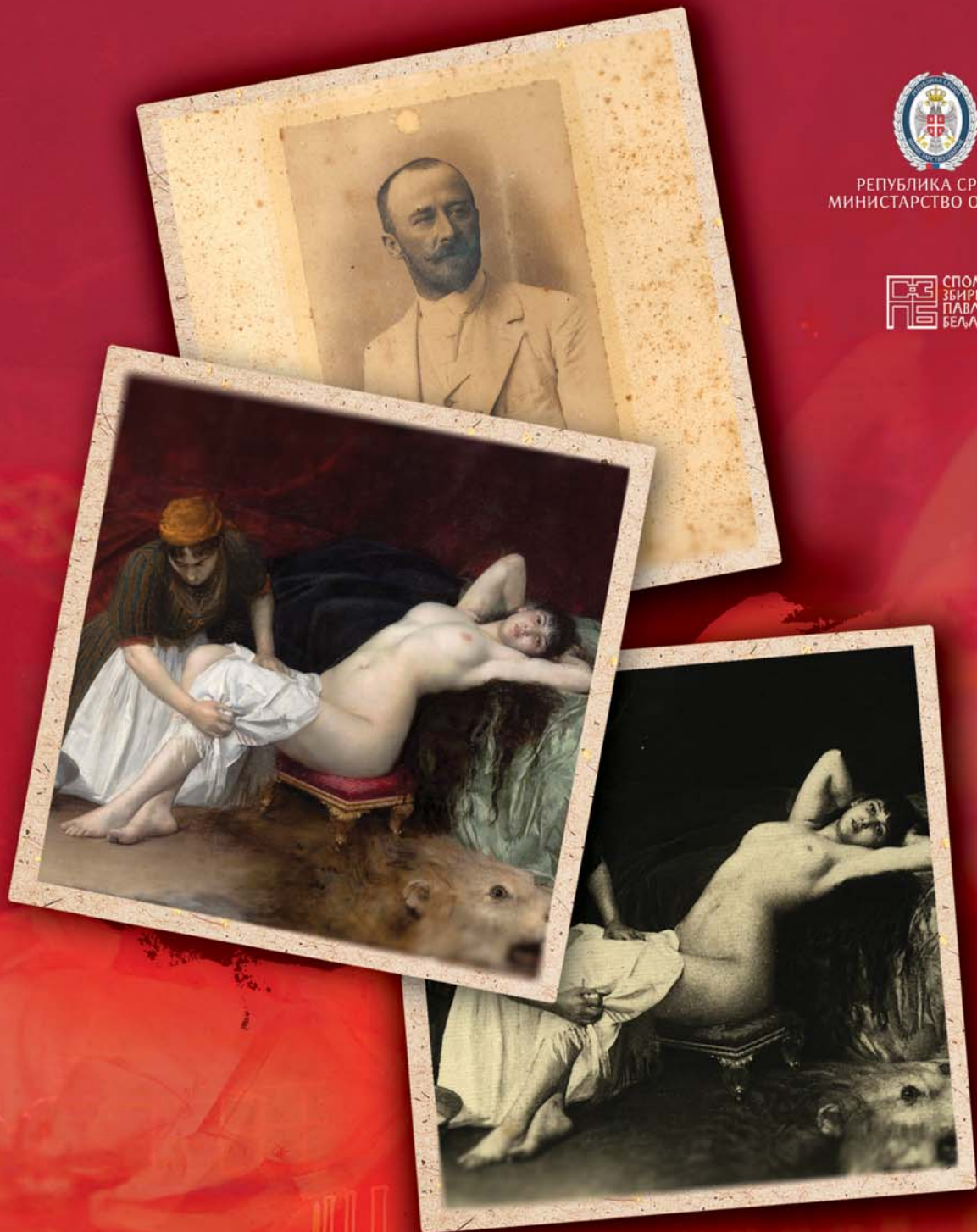

Велика Иза Влаха Буковца

Медија центар „Одбрана“
Велика галерија Дома Војске Србије, Београд



17 | септембар — 2 | новембар | 2013



The
Economist

M.F.A.M.
ANNUAL FORUM OF ARTS AND MEDIA

COLOR
PRESS
GROUP



ОБРАЗЛОЖЕЊЕ
Новосадска
Галерија

КУЋА БУКОВАЦ



„Одбрана“ наставља традицију „Рајника“, првог војног листа у Србији, који је изашао 24. јануара 1879.

Издавач

Медија центар „ОДБРАНА“
Београд, Браће Југовића 19
medijacentar@mod.gov.rs

Директор

Славољуб М. Марковић, потпуковник

Главни и одговорни уредник

мр Раденко Мутавцић

Заменик главног уредника

Владимир Почуч, потпуковник

Уредници

Мира Шведић, Душан Глишић, Славица Лужник

Новинари

Сања Анђелковић

Мирјана Боровина, потпоручница

Владимир Вјештић

Биљана Миљић

Александар Петровић, поручник

Стални сарадници

Станислав Арсић, др Себастиан Балаш,
др Славиша Влацић, Милосав Ц. Ђорђевић,
др Милан Мијалковски, мр Зоран Миладиновић,
др Миљан Мишкић, Кршман Милошевић,
Никола Остојић, Никола Оташ, Александар
Радић, Влада Ристић, Будимир М. Попадић

Дизајн и прелом

Енес Међедовић (ликовни уредник),
Станислава Струњаш, Марија Марић и
Слободан Михаиловић
(технички уредници)

Фотографија

Стефана Савић (уредница),
Горан Станковић, Душка Стефановић,
Јово Мамула, Даримир Банда (фоторепортери)

Језички редактор

мр Наташа Николић

Коректор

Слађана Грба

Секретар редакције

Вера Бјеловук

Документација

Радован Поповић (фото-центар)

ТЕЛЕФОНИ

Директор 3241-258; 23-809
Главни и одговорни уредник 3241-257; 23-808
Секретар редакције 3201-809; 23-079
Прелом 3240-019; 23-583
Маркетинг 3241-026; 3201-765; 23-765
Претплата 3241-009; 3201-995; 23-995
ТЕЛЕФАКС 3241-363

АДРЕСА

11000 Београд, Браће Југовића 19
odbrana@mod.gov.rs
redakcija@odbrana.mod.gov.rs
www.odbrana.mod.gov.rs

Жиро-рачун

840-312849-56 МЦ „Одбрана“

Претплата

За припаднике МО и Војске Србије преко РСЦ
месечно 160 динара. За претплатнике преко
Поштанске штедионице месечно 180 динара.

Штампа „ПОЛИТИКА“ АД, Београд,
ISSN 1452-2160

Магазин излази сваког 1. и 15. у месецу



„Одбрана“ је члан
Европског удружења
војних новинара



БРОЈ 194

Акција спасавања пилота на вежби „Гром 2013“

Снимио Јово МАМУЛА

САДРЖАЈ

■ ДОГАЂАЈИ

**6 МИНИСТАР РОДИЋ НА САСТАНКУ
ПРОЦЕСА САРАДЊЕ МИНИСТАРА
ОДБРАНЕ У ЈИЕ**

**8 Комеморација жртвама у Јајинцима
ФАШИЗАМ НИКАД ВИШЕ**

**10 ГЕНЕРАЛ ДИКОВИЋ ПОСЕТИО
ПРИПАДНИКЕ ВОЈСКЕ СРБИЈЕ НА КИПРУ**

■ ИНТЕРВЈУ

**12 Др Мирослав Перишић, директор Архива Србије
БОРБА ЗА ИСТИНУ**

**20 Амбасадор Бранимир Мандић, директор Центра
за безбедносну сарадњу RACVIAC
СРБИЈА ЈАЧА РЕГИОНАЛНУ САРАДЊУ**

■ ОДБРАНА

**24 Вежба на терену „Гром 2013“
ХИТНО РЕАГОВАЊЕ**



У фокусу најсложеније вежбове активности Војске Србије у овој години било је командовање, пријем информације, брза процена ситуације, квалитетно доношење одлуке, дистрибуција информације и ефикасно извршење задатка

Специјални прилог АРСЕНАЛ

Савремено наоружање
и војна опрема код нас
и у свету

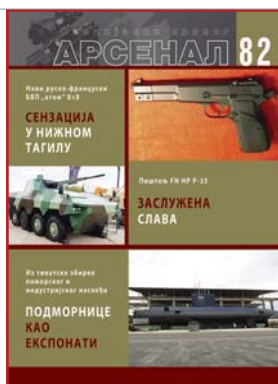

28 Центар за обуку јединица за мултинационалне операције

ШКОЛА МИРОВЊАКА

Досадашњи напредак, визија развоја Центра за обуку јединица за мултинационалне операције и планирани концепт обуке, указују да је близу остварење циља да Центар 2015. године добије регионални карактер, а одмах затим и функцију центра за обуку оквиру Програма *Партнерства за мир*



■ СВЕТ

32 Призма – оруђе за дигитално освајање света КВАНТНО ПРОГРАМИРАЊЕ ЧОВЕЧАНСТВА

„Призма“ без маске, у друштву са „нексусом 7“ – интелигентни програми за учење машина и систем за моделирање света

■ КУЛТУРА

40 Премијера филма „Милунка Савић – хероина Великог рата“

ОДЛИКОВАЊЕ НЕЗАБОРАВА

42 Ново издање Медија центра „Одбрана“ СТУБОВИ ЕВРОПСКЕ БЕЗБЕДНОСТИ

Реч уредника

Изложба у Дому Војске и документарно-играни филм о хероини Првог светског рата Милунки Савић, важни због подсећања на најодликованију жену у том рату коју је Србија током протеклих сто година најчешће заборављала, скрећу пажњу на важну тему вредновања историје, ради очувања истине и поука за будућност које су у тешким временима још драгоцене.

Пред светом и Србијом је обележавање стогодишњице од почетка Великог рата, у коме је Србија повела савезничку борбу, поднела огроман терет рата уз тешка страдања војске и народа, али истрајала у првим редовима на страни победе и слободе.

Изгледа да ће сада, поново, Србија морати да се бори, али за истину, пред већ видљивим покушајима прекрајања историјских чињеница и њиховог значења за нове вредности слободне Европе. Обележавање Првог светског рата за Србију је питање државне стратегије и коришћења културне дипломатије да се спречи ревизија историје прве половине 20. века злоупотребом улоге Србије у распаду Југославије и ратовима на заласку тог тешког века српских узлета и посртања.

Европи почетка 21. века треба показати и поводом овог великог јубилеја да државна политика Србије није организовала Сарајевски атентат и да није кривац за избијање Првог светског рата. Има довољно сачуваних историјских доказа и докумената, мада их је доста систематски уништено од стране оних који су тада хтели прерасподелу моћи, који потврђују да су сарајевски хици искоришћени као уверљив повод да отпочне рат за другачију поделу богатства и доминације Европом и светом.

Расправа која је око тога већ почела и у домаћој јавности више се води из данашње перспективе сагледавања тог периода, а мање уважавајући историјске чињенице засноване на документима. Рата би било и без атентата Гаврила Принципа, а питање је да ли би Србија платила мању цену у светском сукобу да то није био повод за рат?

Србија је била прва на удару при походу освајача Европе са истока! Да ли то значи да је морала бити прва на удару при освајачком походу из Европе на исток?

Њена гранична позиција у дугом историјском периоду, ни на истоку ни на западу, како ју је још мудри Сава Немањић видео, плаћа се вековима ратовања, тамновања и страдања. И бирања, које видимо и данас у погледима на запад и исток!

Истина је и да су се значења истока и запада мењала током историје, да су се поједини народи у томе сналазили како су умели, али је Србија своја тражења увек скупо плаћала.

Нека одговор доброг избора буде потврђен и у поводу великог јубилеја, који изнова сабира историју Србије и тражи јединство у опредељењу за будућност. ■



Министар Родић на састанку Процеса сарадње министара одбране у ЈИЕ

У оквиру Свеобухватног регионалног министарског састанка, министар одбране Небојша Родић учествовао је 3. октобра на састанку Процеса сарадње министара одбране у Југоисточној Европи (South East Defense Ministerial – SEDM), који је одржан на Брду код Крања.

Министри одбране Југоисточне Европе, у циљу неопходне синхронизације и рационализације укупних регионалних ресурса у условима економских ограничења, разменили су ставове о перспективи регионалних пројеката који се спроводе под окриљем SEDM процеса.

Министар Родић је, том приликом, изјавио да Србија различитим интензитетом учествује у готово свим општим и специјализованим облицима мултилатералне сарадње у региону. Због тога, важност унапређења регионалне сарадње је промовисана у *Стратегији националне безбедности и Стратегији одбране Републике Србије*. Као и остале државе у региону, Србија настоји да активностима у оквиру регионалних иницијатива, јача сопствену безбедност и да дијалогом и сарадњом доприноси стабилности региона Југоисточне Европе. Он је истакао да су европске интеграције држава овог региона незаустављив процес, због чега су поздрављени успеси суседа Србије на њиховом путу ка Европској унији. Оценио је да SEDM представља веома значајну регионалну безбедносну иницијативу, која окупља највећи број држава из овог региона и поседује респектабилан институционални потенцијал, као и да је веома важно да све државе наставе да активно раде на изналажењу оптималних модела сарадње.

Министри одбране SEDM су упознати са податком да је Србија упутила официра за везу Војске Србије у Команду бригаде за очување мира у Југоисточној Европи – SEEBRIG у августу ове године. Министар Родић је позвао колеге да упуте своје високе представнике на наредни састанак заменика начелника Генералштабова SEDM, који ће се организовати половином 2014. године у Србији.

На маргинама састанка, министар Родић је имао одвојене билатералне сусрете са министрима одбране Словеније, Босне и Херцеговине, Молдавије и Хрватске, као и са заменицом помоћника секретара одбране САД. Током сусрета разматрани су модалитети унапређења сарадње у области одбране и закључено да се само прагматичним и рационалним приступом у реализацији дефинисаних Планава билатералне војне сарадње може адекватно одговорити на комплексност услова њихове реализације.

Иницијатива за успостављање Процеса сарадње министара одбране земаља југоисточне Европе покренута је на састанку министара одбране у Тирани у марту 1996. године, на предлог САД, са намером јачања сарадње земаља Југоисточне Европе и САД на плану одбране. Основни циљ SEDM је интензивирање разумевања и политичко-војне сарадње у региону Југоисточне Европе, а ради јачања стабилности и безбедности у овом региону. Механизми сарадње унутар процеса су министарски састанци, састанци Координационог комитета SEDM, састанци Комитета за војно-политичко управљање и састанци заменика начелника генералштаба земаља SEDM. ■

Посета фабрици у Великој Плани

Министар одбране Небојша Родић обишао је фабрику „Борбени сложени системи“ у Великој Плани где га је заменик директора „Југоимпорт СДПР“ Бранислав Простран обавестио о току друге фазе изградње фабрике.

Министру је предочено да је СДПР већ уговорио послове вредне 200 милиона долара, од којих се 102 милиона односи на погон у Великој Плани. У фабрици је запослено око 70 радника, а када буде сасвим завршена, биће уписано још око 200. Предвиђено је да, са кооперантима, фабрика запошљава око хиљаду радника.

Током обиласка, министру Родићу представљени су производи СДПР, борбена возила лазар 1 и лазар 2, хаубица



нора, систем алас који је у развоју и нова монтажна линија погона у Великој Плани.

У погону је инсталирана најмодернија ласерска и друга опрема, чиме се фабрика „Борбени сложени системи“ сврстава у ред најмодернијих произвођача војне опреме у региону. ■

Д. ГЛИШИЋ
Снимио Ј. МАМУЛА

Сусрет са амбасадором Норвешке

Министар одбране Небојша Родић разговарао је 9. октобра са амбасадором Краљевине Норвешке у Београду Нилсом Рагнармом Камсвагом. Оцењено је да су билатерални војни односи изузетно значајан и развијен део укупних традиционално добрих односа двеју земаља.

С обзиром на обим сарадње у областима војног образовања, војне медицине и планирања одбране, изражена је захвалност за досадашње значајне помоћ и подршку Норвешке реформи система одбране. Истакнуто је задовољство заједничким ангажовањем припадника оружаних снага Србије и Норвешке у мултинационалној операцији у Чаду као и интерес да се та сарадња настави.

Разговарано је о новим пројектима и областима сарадње. Највећи значај дат је антикорупцијским и пројектима у области енергетске ефикасности.

Норвешки амбасадор нагласио је да је сарадња са Србијом најинтензивнија у односу на друге државе чланице Програма Партнерство за мир, које претендују да постану чланице Европске уније и да се нада да ће ниво сарадње са Србијом расти.

Захваљујући принципијелној подршци Норвешке, Србији је омогућено активно учешће у Балканским војномедицинским снагама. Изражена је захвалност и за доопремање лаке пољске болнице, које ће бити завршено најкасније до лета 2014. године.

– У наредном периоду желимо да даље јачамо односе са Норвешком и заинтересовани смо за унапређење свих досадашњих облика сарадње. С обзиром на чињеницу да је Норвешка европски лидер када је реч о енергетској ефикасности, спремни смо да учимо и видимо на који начин је та искуства могуће применити у систему одбране – истакао је министар Родић и поновио позив за посету норвешком министру одбране. ■

Састанак са амбасадором Француске

На састанку министра одбране Небојше Родића са амбасадором Француске у Београду Франсоа Гзавије Дениом, 30. септембра, истакнуто је да је најважнија тачка интензивне војне сарадње заједничка обука и учешће у мултинационалним мисијама под окриљем Европске уније. Важне области одбрамбене сарадње су и војно образовање, војно-економска и научно-техничка сарадња.

– Министарство одбране Србије чврсто је опредељено за наставак сарадње са Француском у области мултинационалних мисија ЕУ. Планирамо ангажовање једног официра Војске Србије у саставу мултинационалног штаба у операцији ЕУ АТАЛАНТА – истакао је министар Родић.

Током сусрета амбасадор Денио упутио је позив министру Родићу да учествује на семинару у Паризу у октобру, где ће бити разматране активности на обележавању 100 година од почетка Првог светског рата.

Саговорници су истакли да су односи Србије и Француске традиционално добри и пријатељски и сложили се да у наредном периоду треба интензивирати сарадњу у свим областима. ■

Комеморација жртвама у Јајинцима



Фашизам никад више

Државна комеморативна свечаност посвећена очувању сећања на више десетина хиљада брутално ликвидираних логораша стрељаних у периоду од 1941. до ослобођења Београда, октобра 1944. године, одржана је 5. октобра у Спомен парку „Јајинци“ код Београда, уз највише државне и војне почасте.

На некадашњем стратишту, где је за три ратне године на различите начине убијено више од 60.000 људи, највише Срба, Рома и Јевреја, венце су положили председник Србије Томислав Николић, представници дипломатског кора, града Београда, преживели логораша и њихови потомци, представници удружења Рома и Јевреја и борацких организација.

Комеморацији су присуствовали председник Народне скупштине Небојша Стефановић, министар одбране Небојша Родић, начелник Генералштаба Војске Србије генерал Љубиша Диковић, дипломатски и војно-дипломатски представници више од четрдесет држава и бројни грађани.

– Стрелиште у Јајинцима било је крајња дестинација за осуђенике на смрт, пре свега из злогласних логора на Бањици, Старом сајмишту, Топовских шупа и осталих логора са простора бивше Југославије, као и осуђених на смрт по кратком поступку. Ово је трагично место на којем је убијен највећи број људи у читавој окупираној Србији. Само десетак невино осуђених успело је да побегне и сведочи о злочинима које су у свом безумљу окупатори починили – истакао је председник Николић и подсетио да смо обаве-

зни према својим и другим жртвама да успомену на њихова страдања чувамо као вечни пламен који ће истим жаром да пламти у нашим срцима.

Николић је истакао да су Срби мирољубив, исправан, поштен и правдољубив народ, али да данашња генерација, без обзира на грешке претходника, не може да дозволи да се остварују националистичке амбиције једног народа који се налази у популационој експанзији.

– Као православци, као хришћани, ми љубимо своје ближње, своје комшије, и не мислимо о њима лоше, али границе те љубави, одређује угрожавање нашег живота и егзистенције. Уједињена у циљу опстанка, Србија неће дозволити да јој се отме неотуђиви део. Србија није довољно моћна да ратује, али је довољно паметна да преговара – рекао је председник Србије.

– Тешко је ићи напред са огромним теретом прошлости, још теже опростити, али је то неопходно како бисмо ишли напред. Не смемо заборавити како би жртве имале спокој и



да се никад више не би поновиле – упозорио је Николић и додао да ће нас само неуморни напор и страствена брига одговорних појединаца, уз стављање личних интереса у други план, довести на пут којем стремимо, а то су очување територијалног интегритета и бољи живот свих грађана Србије.

– У име невиних жртава погрома овде би, можда, требало изговарати само две речи: Живела Србија! – закључио је председник Николић.

На скупу се обратио и бивши заточеник бањичког логора Љубомир Зечевић.

– Јајинци су били и остаће учионица историје у којој ће се сазнавати истина о злочинима окупатора у Србији као и о свим злочинима у претходним ратовима – рекао је Зечевић и напоменуо да рецидиви нацифашистичке идеологије запљускују политичке позорнице многих земаља у Европи, а ни наша земља није поштеђена. Он је истакао да само удружени антифашисти и демократска јавност читавог света могу да буду брана острашћеним десничарима и реваншистима.

– Фашизам никад више – рекао је Зечевић на неколико језика.

На крају манифестације изведен је и уметнички програм под називом „Беседе о животу и смрти“.

У Јајинцима је приликом обележавања 20 година од ослобођења Београда, на некадашњем губилишту, отворен велики меморијални парк са спомеником, постављеним на месту највеће гробнице на стрелишту. На врху споменика налази се бели голуб као симбол мира. ■

Никола ДРАЖОВИЋ
Снимио Душан АТЛАГИЋ

Председник Томислав Николић: Обавезни смо према својим и другим жртвама да усјомену на њихова страдања чувамо као вечни пламен



Састанак начелника Генералштаба и команданта Кфора

9

Начелник Генералштаба Војске Србије генерал Љубиша Диковић и командант Кфора генерал-мајор Салваторе



Фарина разговарали су 7. октобра у Београду о актуелном стању безбедности и сарадњи Војске Србије и Кфора.

У питању је први сусрет начелника Генералштаба Војске Србије и команданта Кфора од како је италијански генерал у септембру ове године преузео команду над припадницима међународних снага на Косову и Метохији.

Био је то састанак на високом нивоу Заједничке комисије за спровођење Војнотехничког споразума, коју чине Комисија команде Кфора и Комисија представника снага безбедности Републике Србије. Састанци Заједничке комисије за спровођење Војнотехничког споразума редовно се одржавају на различитим нивоима од 1999. године, ради спровођења Војнотехничког споразума. ■

Конференција о примени НАП 1325

На конференцији „Независно праћење и извештавање о спровођењу Националног акционог плана за примену Резолуције 1325 – Жене, мир и безбедност у Србији“ дискутовано је о достигнућима и изазовима у примени НАП 1325 у Србији од његовог усвајања 2010. године.

Уручене су и награда за најбољи медијски прилог о женама у сектору безбедности на наградном конкурс Београдског центра за безбедносну политику победницима конкурса – Биљани Јовичић (РТС) за освојено прво место, Слободану Малешеву (Радио Актив Бечеј) и Ивани Константиновић (Б92) за заједничко друго место и Биљани Кузмановић (ТВ Лав) за освојено треће место. ■





Генерал Диковић посетио припаднике Војске Србије на Кипру

Начелник Генералштаба генерал Љубиша Диковић посетио је 2. октобра припаднике Војске Србије ангажоване у мултинационалној операцији Уједињених нација на Кипру (UNFICYP), где се тренутно налази 46 војника и старешина Војске Србије – један штабни официр, два војна посматрача, шест чланова патроле у саставу мађарског вода и 37 припадника пешадијског вода у саставу словачког контингента. Старији национални представник је потпуковник Предраг Ђошић, који у мисији обавља дужност помоћника војног инжењерца у Команди мисије, у Никозији.

Припадници Војске Србије први пут су упућени у мисију UNFICYP 21. октобра 2010. године, а до сада је у овој мултинационалној операцији учествовало укупно 236 наших припадника.

Генерал Диковић разговарао је са командантом мисије генерал-мајором Чао Љуом и изразио захвалност за подршку коју Команда мисије пружа контингенту Војске Србије.

У Никозији генерал Диковић састао с командантом Националне гарде Кипра генерал-потпуковником Стилијаносом Насисом, с којим је разговарао о билатералној војној сарадњи Србије и Кипра и војнополитичкој ситуацији у Сирији. ■

Семинар о профелима способности

У организацији Управе за стратегијско планирање одржан је семинар „Планирање засновано на способностима – Профил способности“ чији је циљ размена искустава у области планирања заснованог на способностима, са тежиштем на изради профила способности и начина утврђивања недостатака у способностима. Семинар је реализован у сарадњи са Центром за цивилно-војне односе Морнаричке последипломске школе из Монтереја, САД. ■

Генералу Диковићу уручен Орден Светог цара Константина

Светом архијерејском литургијом коју је водио васељенски патријарх Вартоломеј испред храма Светог цара Константина и царице Јелене у Нишу свечано је, 6. октобра, обележено 17 векова од доношења Миланског едикта. У литургији су учествовали патријарси московски, јерусалимски и српски, архиепископи помесних православних цркава, архијереји српске православне цркве и свештеници.

Литургији су присуствовали председник Србије Томислав Николић, премијер Ивица Дачић и чланови Владе, начелник Генералштаба Војске Србије генерал Љубиша Диковић, представници других хришћанских цркава и верских заједница, римокатоличке и англиканске цркве, исламске и других верских заједница, хришћанских удружења из Европе и света.

Патријарх српски Иринеј уручио је на крају данашње свечаности Орден Светог цара Константина високим гостима. Међу добитницима је и начелник Генералштаба Војске Србије генерал Љубиша Диковић.

Свечаности у Нишу присуствовао је велики број верника и грађана.

Милански едикт је законски акт који су донели цареви Константин Велики, рођен 272. године у данашњем Нишу, и Лициније којим је проглашена верска равноправност и престанак прогона хришћана који је трајао 300 година. ■

Сећање на српске ратнике

Делегација Министарства одбране и Војске Србије учествовала је у обележавању годишњице од искрцавања српске војске на острва Крф и Видо у Грчкој 1916. године. Ловорове венце на спомен обележја положили су председник Владе Ивица Дачић у пратњи потпредседника Владе и министра рада, запошљавања и социјалне политике Јована Кркобабића и министра културе и информисања Ивана Тасовца.

Ловорове венце Министарства одбране и Војске Србије положила је делегација у којој су били генерал-потпуковник Александар Живковић, командант Копнене војске, пуковник Слађан Ристић, начелник Управе за традицију, стандард и ветеране и пуковник Младен Бошковић, начелник Оперативног центра система одбране.

Венци су положени и на српском војничком гробљу „Зејтинлик“, а на комеморативним скуповима били су и представници удружења која негују ослободилачке традиције из Првог светског рата. ■



Примопредаја дужности начелника Управе за логистику

Генерал-мајор доц. др Данко Јовановић предао је дужност начелника Управе за логистику Генералштаба Војске Србије пуковнику Жељку Нинковићу. Свечаности је присуствовао начелник Генералштаба генерал Љубиша Диковић и истакао да је каријерни пут генерала Јовановића, од питомца Техничке војне академије Копнене војске до начелника Управе за логистику, вредан поштовања.

– Поред успеха на професионалном плану, успео је и да докторира и био је запажен као професор на Војној академији, где је васпитавао кадете и преносио им искуства, припремајући их за живот и рад у Војсци Србије – рекао је генерал Диковић, додајући да је генерал Јовановић својом упорношћу допринео да Војска Србије у свом саставу задржи Технички ремонтни завод „Чачак“ и Ваздухопловни завод „Мома Станојловић“, као главне ослоњаче за одржавање ратне технике.

Генерал Данко Јовановић, који одлази у пензију, захвалио је колегама на сарадњи, пожелевши им здравље и успех. ■

Примопредаја дужности у Центру у Панчеву

На свечаности у касарни „Народни херој Стевица Јовановић“ у Панчеву досадашњи командант Центра за обуку и усавршавање подофицира потпуковник Милован Васић предао је дужност мајору Саши Петковићу. Свечаности је присуствовао и командант Команде за обуку генерал-мајор Ђокица Петровић.

Потпуковник Васић одлази на Генералштабно усавршавање као један од најбољих официра у својој генерацији и један од најбољих команданата јединица Команде за обуку. ■

Презентација пројекта CASM у ОЕБС-у

На састанку Форума за безбедносну сарадњу ОЕБС-а у Бечу учествовао је бригадни генерал др Бојан Зрнић, начелник Управе за одбрамбене технологије и председавајући Извршног одбора пројекта „Програм развоја капацитета за управљање залихама конвенционалне муниције у Републици Србији – CASM“. У раду је учествовао и Иван Звержхановски из Програма за развој Уједињених нација (UNDP) у Србији који је програмски менаџер пројекта.

Досадашња реализација пројекта је у дискусији оцењена као веома успешна и пројекат је означен као пример доброг заједничког деловања ОЕБС, UNDP и Владе Србије, усмерен на унапређење људске безбедности, регионалне стабилности и заштите животне средине. Досадашњу реализацију пројекта је као успешну оценио и представник Европске уније при ОЕБС-у.

Поред UNDP, пројекат CASM је кроз донације подржало и једанаест држава чланица ОЕБС-а: Шпанија, Немачка, Швајцарска, Велика Британија, Турска, Данска, Норвешка, Чешка, Луксембург, Француска и Мађарска, у укупном износу од око 808.000 долара. Током састанка Данска је најавила нову донацију у износу од 30.000 еура.

Пројекат CASM успостављен је на основу захтева Владе Србије упућеном ОЕБС-у и UNDP -у, у јуну 2011. године. У оквиру реализације до сада је завршено уклањање 161 тоне вишка напалм праха. У току је процес делаборације муниције пуњене белим фосфором у ТРЗ Крагујевац и њена припрема за фазно отпремање на локацију у иностранству где ће бити коначно уништена, као и израда планских докумената за реурбанизацију складишта муниције „Мирничка река“ и „Мрсаћ“. ■

Сарадња са Чешком у области војне географије

Пуковник др Стеван Радојчић, начелник Војногеографског института и потпуковник др Јан Марша, заменик начелника Географске службе Војске Чешке Републике потписали су Протокол о сарадњи у области војне географије између два министарства одбране.

Две институције деле сличан приступ и готово идентичну најсавременију технологију у изради геотопографских материјала у дигиталном облику.

– Ово је први документ ове врсте који ВГИ склапа са једном сродном иностраном војном институцијом. Од посебног значаја су искуства које наше чешке колеге имају у географској подршци својих снага у мисијама у иностранству, што ће нам помоћи у дефинисању улоге наше установе у таквим активностима Војске Србије – изјавио је након потписивања Протокола пуковник Радојчић.

Протоколом је регулисана размена карата и других производа из области војне географије, размена стручњака и организовање курсева за обуку специјалиста ради овладавања новим технологијама, узајамно учествовање на симпозијумима и радионицама, заједничка производња, те истраживачки и развојни пројекти. ■



Др Мирослав Перишић,

Борба

Србија је једна од земаља које ће се 2014. године бавити историјом Првог светског рата. Предстоји нам и јавни међународни час историје, на коме ћемо, сва је прилика, слушати и оно што би наши прадедови назвали лажима – да пре сто година нису погинули за истину. А истина је, у свом писаном облику, сачувана у Архиву Србије, из чијих ће депоа светлост дана угледати серија до сада углавном непознатих докумената који ће, како каже директор те институције историчар др Мирослав Перишић, све тезе о кривици Србије за светски сукоб 1914. учинити научно беспредметним.

Перишић је од 2007. године директор Архива Србије. Готово целу деценију (1988–1997) провео је као уредник историјских издања у Војноиздавачком и новинском центру. Дугогодишњи је научни сарадник у Институту за новију историју и важи за изузетног познаваоца националне историје 19. и 20. века. За читаоце „Одбране“ др Перишић говори о припремама Архива Србије за обележавање стогодишњице Првог светског рата и његовој личној и научној визури тренутка када се наговештава ревизија истина старих један век.

Јасно је да ће се 2014. године највећа „битка“ водити око тумачења кривице за Први светски рат. Релативизација научне истине има политичке циљеве. Покушаји успостављања паралеле између 1914. и 1991. већ су присутни. Начин обележавања је питање државне стратегије. Пасиван однос према „пресуди“ да је Србија кривац за Први светски рат може имати опасне последице по будућност. О кривици Србије пише се и говори у иностранству, али „паметују“ и домаћи некомпетентни појединци. Питање је много озбиљније да би одговори били у десетерцу. Документарност има најјачу снагу, а улога Архива је у том погледу незаменљива, истиче наш саговорник.

■ У време када сīе, као уредник, радили у Војноиздавачком заводу историја се на Балкану догађала врло интeнзивно. Да ли је историчару лакше да буде савременик историје или да је истражује са дисципине?

за ИСТИНУ

– Проучавање историје ме је у том периоду спасавало трагичне свакодневице. Сви ти процеси и фронтони који су се крајем осамдесетих и почетком деведесетих година отворили у свету, са посебним одразом на Балкан, за историчара су били изазов, будући да је одговоре о узроцима тих процеса морао да тражи убрзано. Јер и историја се догађала убрзано. И војни издавач се, у то време, управо када сам као млад историчар постао уредник за историографију, нашао на прекретници. Дотадашња идеолошка једносмерна издавачка продукција морала је да се учини тематски и хронолошки разгранатијом. Управо тада ми смо изнова почели да се бавимо темом Првог светског рата. Имао сам задовољство да уређујем репринт издање књиге „Стратегија“ Живојина Мишића, а објавили смо и књигу „Историја српског војног санитета. Наше ратно санитетско искуство 1912–1918“. Мој стручни императив, што у пракси није ишло лако, био је да утичем да издаваштво у тадашњој војсци успостави тачке ослонца које су недостајале и да добије тематски обухватнију, а пре свега, имајући у виду бројна историографска дела која смо деведесетих година објавили, и научну димензију. Тадашњи врхунски историчари или поједини који су то постали неколико година касније (Бранко Петрановић, Андреј Митровић, Драгољуб Живојиновић, Радош Љушић, Љубодраг Димић, Милан Ристовић, Андрија Веселиновић, Мирослав Јовановић и бројни други) препознали су ту идеју и почели су да објављују своја дела код војног издавача, а теме су се кретале од средњег века

до Другог светског рата, чиме је војни издавач у то време постао најпрестижнији у области историографије.

■ *Први свештенички рај је, из идеолошких разлога, савлађан у други план током епохе комунизма. Смањила ли се данас, можда више него рани-*

Првог светског рата има своју историју. То се, на најгрубљи начин, плаћањем архивске грађе из српских архива чинило у току Првог, а потом посебно у току Другог светског рата. У периоду између два светска рата нацистички кругови у Немачкој стално су актуелизовали то питање. Данас се то чини пристајањем појединих западних историчара да свој позив ста-

ПЛАН РАДА АРХИВА СРБИЈЕ

Направили смо институционални програм пројеката за наредних пет година и уколико добијемо подршку од државног Одбора за обележавање стогодишњице Првог светског рата, што с правом очекујем, упркос чињеници да Архив Србије нема представника у Одбору, намеравамо да објавимо више томова зборника докумената, динамиком један том годишње и да их убрзано преводимо бар на један од страних језика. Треба рећи да Архив Србије само на микрофилмовима располаже са око пола милиона страница докумената из тог раздобља, уз обиље архивске грађе у

својим фондовима. Амбиција нам је и да детаљно реконструишемо прве дане Првог светског рата, да покренемо питање реституције архивске грађе, да објавимо једну или више фото-монографија јер и фотографија је документ, да одржимо мању, али са значајним именима, међународну конференцију на тему „Србија и Срби у Првом светском рату – архивска грађа, историјске чињенице, тумачења“... Институције треба да буду носиоци пројеката, а држава, у овом случају Одбор, надам се, сагледаће те идеје из свих углова и јасним критеријумима подржати њихову реализацију.

је, изражене жеље да се сјај део историје ревидира, а нарочито улога Србије и српског народа у њој?

– Питање ревизије историје Првог светског рата, посебно релативизација кривице и одговорности за људске жртве и материјална разарања, није ново. Сама ревизија историје

ве у функцију политичко-пропагандних циљева. Циљ плачке архивске грађе из српских архива, посебно из Архива Србије, која се мери стотинама сандука архивалија, био је да се пронађе било какав писани траг који би државу Србију довео у везу са Сарајевским атентатом. Министарство спољних послова нацистичке Немачке је за време Другог светског рата

тај задатак поверило тадашњем Рајхсархиву у Бечу, на челу са др Битнером, док је непосредни извршилац тог нечасног посла био др Роберт Шванке, који је непуне две године током окупације боравио у Београду и искључиво се бавио прегледањем архивске грађе у Архиву Србије. Тада су читави фондови Архива паковани у дрвене сандуке и вагонима пребацивани у Беч.

■ *Шта се дешавало са њом документацијом?*

– Док су у свету и на нашим просторима беснели ратни сукоби, а у Србији се под окупацијом распламсавао и грађански рат, група историчара и архивиста радила је у Бечу на ишчитавању архивског материјала опљачканог у Архиву Србије са изричитим задатком да се приреди пу-

бликација која би послужила политичко-пропагандним циљевима да је аустроугарска и немачка политика одувек била мирољубива, а да су изазивачи и Првог и Другог светског рата, заправо, били на руској страни, на коју је, наравно, сврстана и Србија. Има индикација да су чак урађене и преправке на одређеним документима, односно да је дошло до фалсификовања, о чему у својој књизи „По-

ОБЕЛЕЖАВАЊЕ СТОГОДИШЊИЦЕ ПРВОГ СВЕТСКОГ РАТА

Тема Првог светског рата у Србији носи велики емотивни набој. Данас нам је, међутим, потребнији рационалан приступ, који ће водити рачуна о сваком детаљу. Не тврдим да треба напустити „велики наратив“, како се, ако изузмемо неколико капиталних научно-историографских дела, до сада углавном приступало тој теми, али „велики наратив“ нам неће помоћи да у међународним оквирима будемо препознати као држава која има државну, научну и стратегију у култури када је реч о историји Првог светског рата. Преко односа према прошлости гради се однос према држави, и то на дугу стазу. Међународна димензија је веома важна. Држава мора да нађе начин како да подржи идеје – од тога да одређени капитални документи из наших архива буду објављени на страним језицима и тако уђу у међународну размену знања или да, на пример, књигу Андреја Митровића „Продор на Балкан“ преведе и објави на више страних језика, да књигу немачког историчара Фрица Фишера „Посезање за светском моћи“ објави на српском језику, до тога да се анимирају највећи научни ауторитети у свету за историју Првог светског рата да у Београду изнесу своје научне ставове. Услови за то постоје. Постоје појединачне и институционалне стручне везе. Србија је симбол жртве у Првом светском рату, па њихови мотиви да дођу у Београд могу бити снажни. Све то представља један ниво – научни.

Постоји и следећи ниво, који је ништа мање значајан – уметничко-документарни. Зашто Србија не би поводом стогодишњице Ваљевске болнице подигла Споменик хуманости са идејним решењем које не би никога оставило равнодушним и зашто не би позвала потомке припадника страних медицинских мисија да буду гости наше земље? То је начин да се у свет пошаље тачна слика о томе шта је Србија била у Првом светском рату, односно да се афирмише историјска чињеница да су у Ваљевској болници лечени и аустроугарски заробљени војници.

Документарни филм о Првом светском рату такође би требало да нађе своје место у програму, али филм мора да направи неко светско име, попут Емира Кустурице, јер ће тако у мору филмова који ће се правити на свим странама света имати веће шансе да продре на међународну сцену. При историјским институтима, архивима, музејима, библиотекама могло би да се организује и праћење онога што се изговара на научним конференцијама у свету, шта се пише у штампи, шта настаје у издавачкој продукцији. На тај начин би се из дана у дан прикупљале информације битне за правац у којем се у свету креће прича о Првом светском рату.

Недавно је у Фиренци одржана конференција на којој је један од учесника оптужио Србију што није прихватила ултиматум и устврдио да је архивска грађа која је Србији

враћена изгубљена, па тако историчари нису у прилици да истражују у српским архивима, што је апсолутно нетачно. Нема научне конференције у свету, скупа или филма у којем неће бити споменута Србија. Како ће она бити помињана, у ком контексту и у каквом светлу ће бити представљана, за нас је веома важно питање, које не смемо да пренебрегавамо. Најпоразније би било да успавани будимо своје емоције у некој од позоришних представа или да догађајима локалног карактера мислимо да смо учинили све што је до нас.

Први светски рат је почео аустроугарским објављивањем рата Србији. Оригинал телеграма, папир на коме је руком исписан садржај објаве рата, после чега је уследила незапамћена светска трагедија, чува се у Архиву Србије. Верујем и да ће Војни архив, уз помоћ других институција, успети да у што приближнијем броју попише жртве Првог светског рата, као цивилизацијски дуг према жртвованом делу народа, али и као сазнање, како се не би произвољно лицитирало колики смо део народа изгубили у Првом светском рату. Попис цивилних жртава је такође обиман посао који је неопходно организovati. Упркос великом закашњењу за све то још увек има времена јер пред нама није само 2014, већ шест година (2014–2019), тј. време од стогодишњице почетка Првог светског рата до стогодишњице Версајске конференције.

трага за изгубљеном историјом” пише др Војислав Јовановић Марамбо.

■ *Да ли је ѿа грађа икада враћена у Србију?*

– Убрзо после Првог светског рата, тачније 1923. године, склопљен је споразум између Аустрије и Краљевине СХС о враћању докумената, али на том плану није пуно урађено. После Другог светског рата покренута је иницијатива да се тај посао обнови, имајући у виду и архивалије опљачкане у тек завршеном рату. У периоду од 1976. до 1989. године мешовита југословенско-аустријска комисија спровела је 11 примопредаја докумената, чиме је део грађе враћен из Беча у Београд. Нажалост, рад те комисије прекинут је са почетком распада Југославије и до данас није настављен. Обавеза наше државе је да то питање поново покрене. Верујем и да са аустријске стране постоји добра воља и интерес да се реши питање реституције архивске грађе.

■ *Историја, чини се, на овим ѿросѿорима никада није била коначна. Барем не њена ѿумачења. Како су се ѿоком времена друшѿтво и држава односили ѿрема инстѿиѿуцији Архива Србије? Није ли свака власѿ на Архив, или на ѿо ѿѿо он чува, гледала са дозом неѿријашељсѿтва и неѿверења?*

– Сваку прилику користим да изнова подсетим да је архив чувар памћења, баштиник идентитета и извориште поузданих сазнања о прошлости. Историја се догодила и она се не може мењати. Могу се мењати само њена тумачења. Стога су и архиви и историчари на неки начин одувек били опасност за сваку политику, спољну или унутрашњу, која је тежила да наметне своју верзију, односно конструкцију, уместо реконструкције прошлости. С друге стране, архиви у свакој озбиљној држави спадају у најужу круг институција које имају приоритет у културној политици. У Архиву Србије чувају се докази да постојимо и као држава, и као народ, и као појединци.

Вредност доказа о постојању је материјално неисказива и због тога се у савременом свету архивима приступа с посебном осетљивошћу. Стогодишњица Првог светског рата је добра прилика да наша држава обрати већу пажњу на архиве, њихове потребе и уређивање у складу са савременим архивистичким стандардима. Архивска грађа је у прошлости уништавана и плачкана у ратовима и у идеолошким сударима, пропадала је небригом институција, државе и појединаца, а свака култура најпре би требало да заштити оно што је сачувано.

■ *„Полиѿика” је у једном ѿексѿу из јуна ове године циѿирала књигу Ричарда Холбрука „Пуѿ и Деѿон”, где он ѿише да је Гаврило Принцип „родоначелник срѿског национализма”, а да је ѿуцањ у Фердинанда означио „ѿочешак клизања Евроѿе у два свеѿска раѿа и да је довео до усѿона комунизма и фашизма”. Који је Ваш коменѿар на ѿе најисе?*

– То је типичан пример злоупотребе историје у политичке сврхе. Није тешко претпоставити који су мотиви у питању. Наведена констатација потпуно дисквалификује Ричарда Холбрука као саговорника о теми Првог светског рата. У питању је амбис од незнања. По историјску свест је веома штетно када политичари преузимају улогу историчара. Ипак, не треба бити наиван и мислити да се то догађа случајно или само из незнања. Треба имати у виду да политичари стварају климу у којој настаје историографија која није у функцији научне истине, већ је њена улога, а историјско искуство говори да такви примери нису ретки, да изврши духовну премпу за политичке циљеве и акције које следе или пак да оправда одређене поступке из нечије политичке прошлости. Накарадним политичким тумачењем историје жигошу се читаве државе и народи, после чега се лакше изриче осуда и за неке друге историјске догађаје. Политика никада кроз

историју није напуштала своје схватање историје као zgodног средства за манипулацију.

■ *Када у ѿреѿрагу „Ју ѿѿуба” на енглеском језику уѿишемо Први свеѿски раѿ, као ѿрви на лисѿи ѿојави се видео-заѿис од неѿуних седам минуѿа у коме се не ѿомиње ниједна од великих ѿобега Срѿске војске, ниѿи жрѿѿве нашег народа, али се Гаврило Принцип назива „срѿским ѿерорисѿом” и акѿ ѿоводом за ѿочешак раѿа. Како се борѿи ѿроѿив ѿих „канаѿеа исѿорије”, који се, ѿоѿуѿ јеѿѿине музике, лако конзумирају?*

– Ништа нема толику снагу као документ. Интерпретације могу бити различите и свака је легитимна, ако је изведена на основу научног метода. То о чему говорите нису научна тумачења, већ политички квалификативи. Међутим, никако не треба потцењивати утицај таквих квалификатива и неаргументованих тумачења на поједине политичке кругове у свету и на недовољно упућена јавна мњења у разним земљама. Због тога је неопходно да Србија питање обележавања стогодишњице Првог светског рата третира као државно питање. Одговори Србије на тврдње да је она крива за избијање Првог светског рата, да је организовала Сарајевски атентат и да је Гаврило Принцип терориста не могу бити у десетерцу или само у садржајима манифестационог карактера, мада, ако су осмишљени са највишим амбицијама, имају свој значај.

Начин обележавања Првог светског рата за Србију је питање државне стратегије. Од пресудне је важности угао из којег ће бити креирани садржаји, пројекти и амбиције. У делу јавности постоји једна погубна тенденција да као култура, наука и држава не треба свету да доказујемо шта је Србија била у Првом светском рату, већ да треба себи да објаснимо шта је био Први светски рат. Такав став одражава потпуно одсуство размевана опасности које се крију иза



стварања атмосфере у којој је могуће да превлада мишљење да је држава Србија организовала Сарајевски атентат и да је кривац за избијање Првог светског рата, што је тумачење без икаквог историјског основа и аргументације. Ниједан од заступника тезе о српској кривици међу историчарима у свету или међу домаћим „тумачима“ не износи ниједан примарни историјски извор на основу којег аргументује такав став.

■ У Сарајеву се, иакође, припремају разне манифестације, откривање споменика, али не „Споменика хуманости“ већ надвојводи Францу Фердинанду.

– Да, манифестација „Сарајево – срце Европе“, као што знамо, већ има осмишљену идеју и ток са низом догађаја, између осталог и подизање споменика Францу Фердинанду, снимање филма о његовом доласку у Сарајево, наступ Бечке филхармоније итд. Сама организација и најава присуства високих политичких званични-

ка из иностранства указује на препознатљиву симболику и политичке намере организатора. Ми се према тој чињеници не смемо односити као да она не постоји. Неуверљива је симболика Сарајева. Рат је почео нападом на Србију и Србија је симбол жртве у Првом светском рату. Шта је наш одговор? Колико ћемо историчара упутити у бечке, немачке, британске, руске архиве како би своја сазнања стечена у домаћим архивима могли да употпуне или укрсте са документима у страним архивима? Зашто се, када то до сада нисмо урадили, не бисмо одмах договорили да, поред научне конференције у САНУ следеће године, планирамо завршну научну конференцију 2018/2019, када ће бити могуће сумирати сва сазнања изнета у периоду 2014–2018. године?

■ Ако занемаримо туђа тумачења наше историје, како ми сами у њој треба да се оријентисамо?

– Постоји једно искуство које већ ома поштујем, а то је да свако ко се

налази на челу неке заједнице или државе мора да одговори на три питања: прво, шта је наследио од предака; друго, каква је историја и географија и треће, шта је то што ми имамо, а други немају. Одговорити на та питања није лако, а јасни одговори помажу у оријентацији. Данас у Србији имамо две снажне кризе – економску и кризу идентитета. Духовне кризе или кризе идентитета, показало се кроз историју, далеко су опасније од економских. Економске кризе наилазе, трају и превазилазе се са мање или више штете по заједницу, у зависности од способности политичких и интелектуалних елита. Духовне кризе остављају дубље ожиљке и далекосежније последице и због тога никако не смемо да будемо равнодушни према тенденцији поништавања тачака ослонаца нашег идентитета. Српски народ се за Европу изјаснио 1804. године, а у два светска рата у 20. веку борио се на страни праведнијег и демократског дела света. Има ли већег моралног историјског капитала? ■

Александар ПЕТРОВИЋ
Снимила Стефана САВИЋ



Прослава Дана Техничког Ремонтног Завода „Чачак“

Технички ремонтни завод у Чачку обележио је 88. годишњицу постојања. На свечаности којој су присуствовали представници Министарства одбране, Генералштаба Војске Србије, локалне самоуправе и партнерских предузећа представљени су резултати те институције која се од 30. септембра 1925. године стара о највишем степену одржавања наоружања и опреме наше војске.

Бригаднi генерал Жарко Лазаревић, начелник штаба Команде Копнене војске, оценио је да је ТРЗ „Чачак“ у претходном периоду успешно испунио задатке.

Директор Завода пуковник Горан Марјановић рекао је да је, захваљујући организацијским променама, примљено 98 нових радника, већином инжењера и мајстора, чиме је значајно подмлађен састав запослених. Он је нагласио да је ТРЗ „Чачак“ дао допринос ангажовању наших јединица у мировним операцијама припремивши возила која ће употребљавати наши припадници и да је учествовао у модернизацији возила типа „хамер“, припреми возила за интеграцију система веза и модернизацији система на тенку М-84. Према речима директора, нова опрема која је набављена током прошле године, ове године је у потпуности стављена у функцију.

Посетиоци су имали прилику да виде приказ делатности ТРЗ „Чачак“ и део ресурса којима Завод располаже. ■

А. ПЕТРОВИЋ
Снимио Г. СТАНКОВИЋ

Страни војни представници у западној Србији

Страни војни представници акредитовани у нашој земљи посетили су фабрике одбрамбене индустрије „Милан Благојевић“ у Лучанима и „Први партизан“ у Ужицу и Војну установу „Тара“. Програм посете реализован је уз помоћ предузећа „Железница Србије“ и „Ласте“, а обухватио је возњу Шарганском осмицом и обилазак Међавника у Мокрој Гори. ■

Дан АБХ службе

17

Припадници Центра за усавршавање кадрова АБХО и 246. батаљона АБХО свечано су обележили Дан атомско-биолошко-хемијске службе – 28. септембар. На тај дан је, пре 81 годину, на основу Уредбе министра војске и морнарице Краљевине Југославије, у оквиру Војнотехничког завода „Обилићево“ у Крушевцу започело је формирање прве регуларне јединице противхемијске заштите – Барутанског батаљона.

Свечаности у крушевачкој касарни „Цар Лазар“ присуствовали су заменик команданта Команде за обуку генерал-мајор Млађен Нишевић, помоћник команданта Копнене војске за подршку пуковник Владета Балтић и бројни гости.

Потпуковник Зоран Вукадиновић, командант 246. батаљона АБХО рекао је у поздравној речи да савремени изазови, ризици и претње у актуелним политичким и економским условима и непрекидној трци за прерасподелом силе и моћи у свету, намећу потребу постојања и даљег развоја система АБХ одбране. Он је истакао да је ове године Центар за усавршавање кадрова АБХО добио статус „партнерског центра за образовање и обуку“ у оквиру Партнерства за мир.

Поводом празника уручене су награде и признања и приказан део опреме коју користе припадници АБХ службе. ■

Д. ГЛИШИЋ

Обележен Дан артиљеријско-ракетних јединица за ПВД

Свечаним постројавањем, доделом признања најуспешнијима и дефилеом јединица у новосадској касарни „Југовићево“, припадници рода артиљеријско-ракетних јединица за противваздухопловна дејства обележили су 30. септембар – Дан рода.

Генерал-мајор др Миодраг Гордић, заменик команданта ВиПВО, рекао је на свечаности да планирано опремање најсавременијим наоружањем и војном опремом представља задатак од највишег значаја, који од сваког појединца захтева стално усавршавање за ефикасан рад на новим средствима ратне технике.

На спомен-обележје припадницима 240. самоходног ракетног дивизиона за ПВД погинулим у НАТО агресији, у кругу касарне, бројне делегације положиле су цвеће.

Дан рода АРЈ за ПВД обележава се у спомен на 30. септембар 1915. године када је, бранећи Крагујевац од напада из ваздуха, редов артиљеријског пука „Танаско Рајић“ Радоје Рака Љутовац са положаја на Метини пољу модификованим земаљским топом оборио непријатељски авион. ■

Б. М. ПОПАДИЋ



Посета НАТО ЕКСПЕРТСКОГ ТИМА УНИВЕРЗИТЕТУ ОДБРАНЕ

Делегација НАТО експертског тима за сарадњу у оквиру Програма за унапређење образовног процеса у области одбране посетила је Ректорат Универзитета одбране. Деветочлану делегацију предводили су вођа пројекта Жан Дандурен и шеф НАТО војне канцеларије за везу у Београду бригадни генерал Орнело Барон.

На састанку са ректором Универзитета одбране генерал-потпуковником проф. др Миодрагом Јевтићем, начелником Војне академије генерал-мајором др Младеном Вуруном, деканом Медицинског факултета ВМА бригадним генералом академиком Миодрагом Чолићем и представницима Ректората, истакнут је значај посете и спремност Универзитета одбране да саслуша сугестије и препоруке о реформи војног образовања.

– Ми смо опредељени за регионалну и међународну сарадњу. Веома је битно да са вама покушамо да успоставимо сарадњу у оквиру стандардизације програма, усаглашавања студијских програма и обуке наставног кадра – рекао је генерал Јевтић и нагласио да Универзитет одбране има одличну сарадњу с другим универзитетима, како у Србији тако и у иностранству.

Представник НАТО тима Жан Дандурен нагласио је да чињеница да Аустрија копредседава пројектом говори да суседи и пријатељи Србије желе да помогну, изражавајући уверено да је много тога већ постигнуто у развоју Универзитета одбране.

Током дводневне посете високообразовним војним установама у Србији, представници НАТО тима упознати су са активностима Генералштаба Војске Србије, Војне академије, Команде за обуку, Центра за усавршавање подофицира и подофицирског кора. ■

С. АНЂЕЛКОВИЋ
Снимимо Ј. МАМУЛА

▶ Почетак наставе на Медицинском факултету ВМА

Поводом почетка нове академске године ректор Универзитета одбране генерал потпуковник проф. др Миодраг Јевтић пожелео је кадеткињама и кадетима успешно школовање. Поздравио је кадете из Намибије, Босне и Херцеговине и Црне Горе и изразио наду се да ће у будућности бити још више кадета из иностранства.

Успех током школовања кадетима је пожелео и начелник Војномедицинске академије бригадни генерал проф. др Маријан Новаковић, а почетку наставе присуствовали су декан Медицинског факултета бригадни генерал академик Миодраг Чолић и продекани потпуковник проф. др Тихомир Илић, проф. др Силва Добрић и проф. др Милица Нинковић.

У 5. класи кадеткиња и кадета је 25 најбољих међу 254 пријављена кандидата на конкурс за упис студија медицине на ВМА. ■

▶ Стручни скуп о трансплантацији

У оквиру обележавања Европског дана донације органа – 12. октобра, Војномедицинска академија организовала је стручни скуп о трансплантацији. Поред лекара ВМА на стручном скупу предавања су имали и турски хирурзи за трансплантацију бубрега и јетре из болнице Ацибадем, проф. др Булент Октај и проф. др Ремзи Емироглу, као и координатор трансплантације др Салих Гултен. Скуп је отворио начелник ВМА бригадни генерал проф. др Маријан Новаковић.

Војномедицинска академија једна је од водећих установа у Србији када је програм трансплантације у питању. Прва је покренула акцију потписивања доворских картица за завештање органа 2002. године у оквиру које је до данас потписано око 80.000 хиљада картица. Центар за трансплантацију солидних органа формиран је 2011. године као подршка бољем функционисању програма трансплантације. Од 2005. године у Центру се врши и трансплантација јетре, а у блиској будућности планирају се трансплантација панкреаса и рожњаче, а потом и других органа. ■

Нови живот аеродрома Поникве

19

Моћни звук авиона *орао* Војске Србије, па за њим цивилни *анџонов* са падобранцима и још двадесетак лаких спортских летелица, оживели су деценију и по некоришћени аеродром Поникве код Ужица. Летачким даном, ова ваздушна лука, сурово рушена у бомбардовању 1999. године, отпочела је нови, цивилни живот.

Министар саобраћаја Александар Антић симболично је предао дозволу за коришћење аеродрома у цивилне сврхе градоначелнику Ужица Саши Милошевићу, после чега су се летелице авио клубова из Београда, Новог Сада, Смедерева и других градова винуле у небо.

Према речима министра Антића аеродром је прилика за развој целог ужичког краја.

– Хвала људима који воде Ужице због огромне посвећености овом подухвату, а Влада Србије биће им партнер у томе. На аеродрому се мора направити додатна инфраструктура да би био оно што желимо – рекао је Антић.

Свечаности је присуствовао и пуковник Александар Бјелић, командант 98. авијацијске бригаде. Он је долетео хеликоптером за чијим командама су били мајор Драган Стојановић и заставник Зоран Јевтић.

Ужички градоначелник Саша Милошевић уверен је да ће нови почетак аеродрома Поникве допринети оживљава-

њу привреде целог краја, а заменица директора Директората за цивилно ваздухопловство Мирјана Чизмаров поздравила је уписивање још једне ваздушне цивилне луке на ваздухопловну карту Србије. За сада аеродром могу да користе авиони до 10 места и пословна авијација, док је за слетање већих АТР летелица потребно урадити низ послова на инфраструктури. Од читаве писте дуге 3.100 метара може користити 1.830 метара.

Аеродром Поникве прављен је за потребе ЈНА између 1979. и 1983. године. Војска га је користила током деведесетих, с тим што се у лето 1996. године са њега кратко одвијао и цивилни саобраћај. Током НАТО бомбардовања 1999. године стотине пројектила бачено је на ову ваздушну луку. Потом су, средином прошле деценије, уз помоћ Министарства одбране и Војске Србије уклоњене заостале мине испод писте аеродрома, а крајем 2009. године Министарство одбране је део аеродрома уступило на коришћење граду Ужицу.

У овој години, уз помоћ донатора из САД и Кине, град је организовао акцију уклањања заосталих мина дуж појаса око писте, обављене су и друге припреме за цивилне летове и сада је почео нови живот аеродрома. ■

М. Б. У.



ВЕСТИ

>>> У НАСЕЉУ „Војвода Степа Степановић“ у Београду додељено је још седамнаест кључева нових станова припадника система одбране. Од договорених 748 станова до сада је усељено 476. На име гаражног простора у овом насељу, у договору са Грађевинским дирекцијом Србије, за потребе припадника Министарства одбране и Војске Србије, биће прибављено још тридесетак станова. ■

>>> У ОРГАНИЗАЦИЈИ Одељења за цивилно-војну сарадњу Генералштаба одржан је Курс у области цивилно-војне сарадње за функционалне специјалисте, први овакве врсте који се организује у нашој земљи. Циљ курса је да се специјалисти у областима Хуманитарна помоћ, Културолошка питања, Цивилна управа, Цивилна инфраструктура и Економија и трговина, оспособе за обављање послова функционалних специјалиста у органима цивилно-војне сарадње у мултинационалним операцијама. ■

>>> КОМАНДА Прве бригаде и 10. командни батаљон извели су на теренима касарне „Јанко Чмелик“ у Петроварадину вежбу кључних елемената јединице, под називом „Јесен 2013“. Вежбом је руководио заменик команданта пуковник Жељко Петровић, а ток вежбе пратио је командант бригадни генерал Стојан Батинић. ■

>>> У НИШУ је изведена командно-штабна вежба Команде Копнене војске „Удар 2013“, на тему „Припрема и извођење операција Копнене војске“. Вежбом је руководио начелник штаба Команде Копнене војске бригадни генерал Жарко Лазаревић. ■

>>> СТРУЧЊАЦИ Војнотехничког института извели су у касарни „Народни херој Стевица Јовановић“ у Панчеву обуку у руковању пушком 5,6 mm М-91 спрегнутом за тенк М-84 за припаднике Копнене војске, Команде за обуку и Војне академије. ■

Србија јача регионалну сарадњу

Најважнији је дух заједничког рада, заједничког дефинисања приоритета и међусобне сарадње, где управо лежи одговор на све безбедносне изазове и убрзање процеса јачања поверења у региону Југоисточне Европе. Поента је да сви напори које улажемо имају један циљ, а то је стварање услова да RACVIAC постане платформа за дијалог између земаља Југоисточне Европе у области безбедности.

Центар за безбедносну сарадњу Југоисточне Европе – RACVIAC, са седиштем у Ракитју код Загреба, у односу на ранији начин рада и функционисања, у протеклих годину дана трансформисан је у складу са савременим безбедносним изазовима и односима, а тежиште активности сада је на стварању реалне платформе за сарадњу земаља у региону.

Од 10. октобра Србија је преузела председавање Мултинационалном саветодавном групом Центра RACVIAC и то је повод за разговор са директором Центра амбасадором Бранимиром Мандићем.

■ *Господине амбасадоре, како сада функционише RACVIAC?*

– Трансформација Центра за безбедносну сарадњу Југоисточне Европе значајна је због постојећих изазова као што је финансијска криза и немогућност неких земаља да због својих унутрашњих прилика у пуној мери подрже рад Центра. Напори уложени у стварање нове климе и перспективе у оквиру којих RACVIAC треба да настави свој развој могу се поделити у три сегмента.

Менаџмент RACVIAC-а је са стратешког аспекта настојао преваходно да учврсти сарадњу и односе на билатералном плану са свим земаљама чланицама, уз презентацију визије нових праваца развоја, што је резултирало пуном подршком на свим нивоима. Наредни корак било је потписивање меморандума о разумевању са регионалним иницијативама. Првенствена намера је била да се превазиђе, условно речено, конкурентски однос са другим међународним иницијативама или организацијама. Једино на тај начин могуће је постићи суштинску сарадњу која би омогућила превазилажење утрошка ресурса, енергије и времена на организацију сличних догађаја и експлоатацију истих тема у региону.

Друго, желим да нагласим да, као директор ове, сада међународне организације, тежим да потписани меморандуми не представљају само фор-

малну сарадњу која остаје на папиру. Напротив!

Трећи сегмент односи се на успостављање ближе и чвршће сарадње са организацијама попут УН, ОЕБС-а, ЕУ и НАТО. Контакт земља за ЕУ је Аустрија, а за НАТО – Хрватска.

■ *Где је тежиште активности?*

– Поред партнерског односа са другим иницијативама и организацијама, RACVIAC настоји да својим програмом створи платформу за сарадњу у региону.

У складу с тим, Центар избегава понављање семинара и конференција. Успоставили смо пројектну оријентацију планирања активности, а на основу тема које RACVIAC и земље чланице сматрају важним. У томе свакако учествују и партнерске организације. Посебна пажња посвећује се квалитету предавача и учесника. Наш приступ је да, поред предавача који долазе изван земаља региона, буду присутни и предавачи из региона, што обезбеђује интерактивни однос и квалитетнију дискусију. О нашем успеху сведочи и чињеница да се наше евалуације неретко користе у надлежним министарствима као смернице за будуће активности.

■ *RACVIAC је недавно у Србији организовао Курс трагања и спасавања?*

– Након успостављања одговарајућег нивоа квалитета активности, релевантних предавача и учесника, наша амбиција јесте сертификавање одређених експертских курсева и семинара. У директним разговорима на ту тему са представницима НАТО у Бриселу добили смо потпуну подршку.

Прву сертификацију имали смо пре неколико недеља у Србији, за активност која је део вишегодишњег Пројекта трагања и спасавања, који је RACVIAC организовао са Данском као лидером у тој области и наравно Министарством одбране Републике Србије.

■ *Како оцењујете сарадњу са Србијом?*

– Нагласио бих да је Република Србија за нас важан партнер. Посебно смо задовољни што се, као пуноправна чланица RACVIAC-а, Србија активирала и допринела нашем раду. Активно учешће у регионалној сарадњи најпре је видљиво у чињеници да је Србија делегирала представника Министарства одбране мр Марију Жужек на место програм менаџера. То је важна позиција за Србију јер представља део менаџ-

СРБИЈА ПРЕСЕДАВА МУЛТИНАЦИОНАЛНОМ САВЕТОДАВНОМ ГРУПОМ

Србија још једном потврђује спремност за наставак развоја сарадње у региону чињеницом да је преузела од Хрватске председавање Мултинационалном саветодавном групом (MAG), што је практично Управни одбор RACVIAC-а. На тај начин улога Србије у региону додатно добија на значају. Током два сусрета са помоћником министра за политику одбране господином Мирославом Јовановићем, у Београду и Загребу, сложили смо се да фокус треба одржати на активностима које у сваком случају представљају стварне потребе земаља региона. У том смислу размишља

се о даљој сарадњи са Данском у области трагања и спасавања, сарадњи са Европском комисијом у оквиру Заједничке европске безбедносне и одбрамбене политике, као и могућности промоције постојећих капацитета Србије у даљем развоју регионалне сарадње.

Даље, намера нам је да у сарадњи стуба који се бави сегментом реформе одбрамбеног система и стуба за међународну и регионалну сарадњу организујемо заједничку конференцију, којом желимо да нагласимо чињеницу да Србија преузима председавање ОЕБС-ом 2015. године.

Са Србијом и на билатералном и на мултилатералном плану односи функционишу на начин на који обе стране желе. То не значи да нема простора за даље унапређење, јер оно што ће бити изазов је потреба за повећањем кадра који има искуство у међународним односима, с обзиром на нови динамизам и све бољу сарадњу RACVIAC-а са регионалним иницијативама, са УН, Европском комисијом и НАТО.

мента Центра, а Марија Жужек се налази на челу трећег стуба RACVIAC-а, који се бави међународном и регионалном сарадњом, односно сарадњом са међународним и регионалним организацијама са фокусом на европске и евроатлантске интеграције, што је, сматрам, такође важно за Србију.

■ *У чему се још огледа успешна сарадња са Србијом?*

– RACVIAC у овом моменту има изразито динамичан развој. Нарочито је важна чињеница да је Румунија ратификовала Споразум о RACVIAC и постала осма чланица, Турска у неколико наредних недеља предаје инструмент ратификације, а улажемо и заједничке напоре за укључивање Бугарске. У том случају земља која председава преузима важну улогу да кроз билатералне контакте ова наша настојања и додатно ојача. На састанцима са делегацијом Србије разматрали смо могућности јачања сарадње са регионалним иницијативама, где мислим да смо постигли значајан помак. Важно је истаћи да смо договорили да у наредном раду наставимо праксу координисаног рада на свим активностима.

■ *Којим темама се RACVIAC сада бави?*

– Покривамо теме из различитих области као што су сајбер одбрана, енергетска безбедност, изградња интегритета као ужи део антикорупционе иницијативе, гранични менаџмент и гранична одбрана. Питање граница је посебно важно након пријема Хрватске у Европску унију, а и у духу одлуке Европског парламента где се поново актуелизује питање виза. Даље, бавимо се и питањима родне равноправности на ко-

је се односи Резолуција УН 1325, а њена имплементација је у сталној разради у RACVIAC-у.

Енергетска безбедност је тема коју у овом моменту радимо заједно са Румунијом и конкретизовани су договори да се активности у овој области у форми вишегодишњег пројекта отворе конференцијом у Румунији током 2014. године.

Фокус нашег рада усмерен је и на теме које су везане за рад ОЕБС-а у региону Југоисточне Европе на партнерској основи. Следећи сегмент је сарадња са DCAF из Љубљане, са којим ове године имамо укупно пет конференција из области граничног менаџмента, док су у фази коначног договора и четири конференције за наредну годину.

Што се тиче контроле наоружања, та тема спада у нешто чиме се RACVIAC бавио од самог почетка и могу рећи да је постала део традиционалних активности. Теме контроле наоружања радимо углавном са партнерским земљама, као што су Немачка, Аустрија и Мађарска.

■ *Како сте регулисали односе са другим регионалним иницијативама?*

– Оно што такође представља један од успеха у претходних годину дана јесте сарадња са регионалним и субрегионалним организацијама. Само у последњих шест месеци успели смо да потпишемо седам меморандума о разумевању, чиме смо институционално поставили односе са осталим регионалним иницијативама. Тиме смо успели да избегнемо дуплирање активности и да добијемо нову синергију. Успели смо да побољшамо квалитет рада са једне стране, а са друге да умањимо потребна финансијска средства.

Од свог оснивања RACVIAC је имао око 350 активности, са више од десет хиљада учесника и око две хиљаде еминентних предавача. Наши учесници су високо рангирани експерти, бивши министри, парламентарци и остале истакнуте јавне личности. Успели смо да привучемо и невладине организације и медије.

Што се тиче односа са Регионалним саветом за сарадњу (RCC) у Сарајеву, имао сам два састанка са генералним секретаром Гораном Свилановићем и разменили смо мишљења о модалитетима наредне сарадње. Вратили смо добар партнерски однос RCC и RACVIAC, који до скоро не би могао бити тако оцењен.

■ *Развијате све бољу сарадњу са Европском унијом и НАТО?*

– Партнери као што су Европска комисија и НАТО врло су важни у смислу доброг дефинисања тема, финансијске подршке и наравно, оно што је нама најважније, квалитетних предавача. Тиме се ствара својеврсна мрежа, побољшава се сарадња, успостављају се контакти, чиме се кроз пројектно оријентисано планирање активности остварује неколико циљева RACVIAC-а. Поента је да сви напори које улажемо имају један циљ, а то је стварање услова да RACVIAC постане платформа за дијалог између земаља Југоисточне Европе у области безбедности.

■ *Шта од планираних активности издвајате?*

– Ове године ће према плану бити реализовано тридесет пет конференција, курсева, радионица и слично. Управо ту се могу видети наша тежишта рада. Та тежишта фокусирали смо на основу три наша стуба. Први се бави питањем контроле наоружања, други сектора одбране и ту постоји серија активности, и трећи стуб бави се међународном и регионалном сарадњом, што је у ствари будућност RACVIAC-а и ту постоји велики простор за развој и третирање бројних тема.

Оно што бих истакао је да имамо велику подршку земаља и међународних организација и да је сада постала пракса да се у земљама регио-на одрже по три-четири активности, чиме се показује подршка и заједнички интерес.

Оно што бих подвукао и што је реткост чути данас на овим просторима, у финансијском смислу RACVIAC је врло стабилан и мислим да ће се та тенденција наставити. ■

Раденко МУТАВЉИЋ

Свечаност у Трећој бригади

Унишкој касарни „Књаз Михаило“ свечано је обележен 7. октобар – Дан Треће бригаде Копнене војске. Свечаности је присуствовао заменик команданта Копнене војске генерал-мајор Милосав Симовић и бројни гости.

Командант Треће бригаде бригадни генерал Желимир Глишовић је међу бројним успешно реализованим задацима посебно издвојио тактичка увежбавања, обучавање 400 лица на преко 80 курсева у земљи и иностранству и учешће у мировној мисији у Либану, одакле се у мају вратио пешадијски вод и где ће, управо из Треће бригаде, убрзо отићи прва јединица Војске Србије ранга пешадијске чете.

Гости су обишли недавно отворену спомен-собу Треће бригаде и тактичко-технички збор.

Поводом дана јединице отворена је Војничка црква Светог Симона монаха, у којој ће припадници Треће бригаде остваривати верске потребе.

Награде за најбољу чету, чуварску службу и стрелца припале су Првој пешадијској чети 31. пешадијског батаљона из Зајечара, чуварској служби касарне „Топлички устанак“ у Куршумлији и стрелцу десетару Бојану Лукићу. ■

З. МИЛАДИНОВИЋ

„Отворени дан“ у Зајечару и Рашки

Промотивне акције Војске Србије „Отворени дан“ одржане су у касарнама у Зајечару и Рашки, у организацији Команде за развој Тимочке бригаде и 21. пешадијског батаљона Друге бригаде Копнене војске.

У Зајечару посетиоци су могли да виде пешадијско и артиљеријско наоружање и војну опрему, разне моделе возила „хамер“ и санитарска моторна возила. У акцију су се укључили ученици средње медицинске школе, Црвени крст и ватрогасно-спасилачка јединица. У сарадњи с ВМА организовани су добровољно давање крви и презентација добровољног завештавања органа.

У Рашки је, поред изложбе наоружања и војне опреме, пажњу привукао приказ рада јединице за учешће у мултинационалним операцијама и Спомен-соба 21. пешадијског батаљона, који наставља традиције 37. моторизоване бригаде. ■



ВЕСТИ

23

>>> ДЕО јединица Друге бригаде у касарни „Јован Курсула“ у Краљеву извео је једнодневну обуку лица из резервног састава. На 19 радних тачака у 23. самоходном хаубичком артиљеријском дивизиону и 27. механизованом батаљону обучавањем су резервисти чије су специјалности од посебног значаја за артиљерију и оклопне јединице. У 25. артиљеријско-ракетном дивизиону за противваздухопловна дејства реализована је практична обука извршилаца мобилизације и њихових заменика. ■

>>> У ЦЕНТРУ За обуку Ваздухопловства и ПВО почела је обука припадника Армије Републике Македоније (АРМ) за одржавање ваздухопловног наоружања. Ово је први пут да се у Центру за обуку ВиПВО реализује овакав вид обучавања припадника страних армија. ■

>>> ПРИПАДНИЦИ Речне флотиле, Противтерористичког батаљона Специјалне бригаде и Извиђачке чете Прве бригаде учествовали су на овогодишњем Сајму лова, риболова и спорта на Новосадском сајму. Они су изложили део наоружања и опреме, а припадници Извиђачке чете приказали су умеће у борилачким вештинама у оквиру Фестивала спорта „Gym Fest“. ■

>>> НА ОВОГОДИШЊОЈ 46. сајамској манифестацији лова, риболова и спорта на Новосадском сајму представила се и Национална асоцијација за оружје Србије. На трибини о актуелностима у прописима из области оружја учествовали су Зорица Суботић, председница НАОС-а, Синиша Машовић, председник Стрелачког савеза Србије, Драган Марковић, директор Стрелачке дружине „Нови Сад 1790“ и стрелачка олимпијка Аранка Биндер. ■

>>> ЕКИПА Централне логистичке базе учествовала је на 35. градском ватрогасном такмичењу у организацији Ватрогасног савеза Београда. На такмичењу су учествовале екипе добровољних ватрогасних друштава, професионалних ватрогасно-спасилачких јединица МУП-а и комуналне полиције града. ■

>>> У КАСАРНИ „Први пешадијски пук књаза Милоша Великог“ у Врању организована је акција добровољног давања крви, седма по реду у овој години, у којој је осамдесетак припадника Четврте бригаде дало драгоцену течност. Акцију је спровела екипа Одељења за трансфузију крви из Војне болнице Ниш. ■

>>> ПРИПАДНИЦИ Мешовите артиљеријске бригаде и Војне болнице Ниш у касарни „Мија Станимировић“ у Нишу организовали су још једну акцију добровољног давања крви, у коју се укључило 75 старешина и војника ове артиљеријске јединице, а прикупљено је око 38 литара крви за потребе Војне болнице Ниш и здравствених служби града Ниша. У укупно четири акције организоване у току ове године, око 350 припадника Мешовите артиљеријске бригаде добровољно је дало крв. ■



Вежба на терену „Гром 2013“

Одговор одважних

У фокусу најсложеније вежбове активности Војске Србије у овој години било је командовање, пријем информације, брза процена ситуације, квалитетно доношење одлуке, дистрибуција информације и ефикасно извршење задатка



Међу најзначајније показатеље оперативне способности једне војске спада и њена спремност да у најкраћем времену процени претње и одговори на кризе. То се не може постићи уколико надлежне команде и јединице нису до савршенства увежба-не у спровођењу процедура које се у таквим случајевима примењују.

Здružена оперативна команда организовала је и од 7. до 11. октобра реализовала најсложенију вежбовну активност у овој години – вежбу на терену (ВЕТЕР) „Гром 2013“ чија тема је била „Употреба снага за хитно реаговање Војске Србије у операцијама одговора на кризу“. Учешће у вежби је, током разли-

ТАЛАЧКА СИТУАЦИЈА У ОТЕТОМ ВАЗДУХОПЛОВУ

Припадници Специјалне бригаде реализовали су на аеродрому „Батајница“ супозицију на тему „Решавање талачке ситуације у отетом ваздухоплову“.

Увежбавању припадника Специјалне бригаде присуствовали су начелник Генералштаба генерал Љубиша Диковић, командант ВиПВО генерал-мајор Ранко Живак и начелник Управе војне полиције бригадни генерал Дејан Јанковић.





СПАСАВАЊЕ ПИЛОТА

Служба трагања и спасавања (СТС) на аеродрому Ниш добила је сигнал да је пилот Војске Србије, из непознатих разлога, био принуђен да напусти авион и њихов задатак био је да га у што краћем року пронађу и врате у базу. Припадници падобранске чете СТС у року од неколико минута укрцали су се у хеликоптер Ми-8 из састава 119. мешовите хеликоптерске ескадриле и већ за двадесетак минута лоцирали и прихватили пилота уз адекватно медицинско збрињавање.

Тактичка супозиција претпоставила је да у рејону пада авиона делују и непријатељске диверзантско-терористичке групе, што је рад припаника СТС чинило сложенијим.

Извршење задатка и рад јединице на терену пратио је заменик команданта ЗОК генерал-мајор Горан Радовановић.



читих фаза, узело око 600 припадника у оквиру укупно 16 тактичких супозиција на читавој територији Србије.

За планирање вежбе био је задужен генерал-мајор Горан Радовановић, заменик команданта Здружене оперативне команде, вежбом је командовао пуковник Жељко Трамошљика, док је руководилац ВЕТЕП „Гром 2013“ био пуковник Саша Стефановић.

Неколико сегмената вежбе надгледао је начелник Генералштаба генерал Љубиша Диковић са члановима колегијума.

– Здружена оперативна команда разрадила је процедуре за хитно реаговање и ми проверавамо исправност тих процедура у смислу нормирања времена за реализацију таквих задатака као и правилности поступака на терену – изјавио је генерал Радовановић после успешно реализоване акције спасавања пилота у рејону Власинског језера. Он је истакао да је вежба испит оспособљености за све – од команди највишег нивоа до појединаца који су у њој учествовали, извршавајући задатке непосредно на терену.

Обучавање и увежбавање снага за хитно реаговање Војске Србије ради унапређења способности за планирање и извођење операција одговора на кризу, командовања снагама у операцији, координације активности са снагама МУП-а и другим субјектима, био је, према речима пуковника Саше Стефановића, циљ вежбе „Гром 2013“. У њеном фокусу је командовање, односно пријем информације, брза процена ситуације, квалитетно доношење одлуке и дистрибуција информације.

– На стратегијском нивоу и на нивоу оперативних састава то је командовање снагама операције, а тактичке јединице увежбавају реаговање у складу са важећим нормативима и правилима на терену у односу на оно шта командовање од њих захтева – истакао је пуковник Стефановић. ■

Екипа новинара и фоторепортера магазина „Одбрана“



СПЕЦИЈАЛЦИ У АКЦИЈИ

У ширем рејону Андевља, на Фрушкој гори, припадници 72. извиђачко-диверзантског батаљона Специјалне бригаде решавали су задатак уништења диверзантско-терористичке групе. Након лоцирања групе, убачене у рејон Фрушке горе ради уништења радио-телекомуникационог чворишта, и избора метода дејства, у борбу су уведени тимови за њено уништење, који су успешно извршили постављени задатак.

Акцију припадника Специјалне бригаде на Фрушкој гори пратио је начелник Управе за обавештајно-извиђачке послове Генералштаба бригадни генерал Славољуб Јанићијевић.



Центар за обуку јединица за мултинационалне операције



Школа мировњака

Досадашњи напредак, визија развоја Центра за обуку јединица за мултинационалне операције и планирани концепт обуке, указују да је близу остварење циља да Центар 2015. године добије регионални карактер, а одмах затим и функцију центра за обуку оквиру Програма *Партнерства за мир*

У циљу квалитетних припрема јединица Војске Србије за упућивање на задатке ван граница земље, прошле године формиран је Центар за обуку јединица за мултинационалне операције. Његов основни задатак је да планира, организује и координира процес оспособљавања, контролише способности и врши проверу припадника наше војске за учешће у мировним мисијама. Центар је смештен у

бази „Југ“ код Бујановца, а организационо и функционално је везан за Команду Копнене војске.

Даљи развој Центра зависи од реализације Мастер плана базе „Југ“, којим се предвиђа да центар прво прерасте у Регионални међународни центар за обуку за мировне операције, а потом у Центар за обуку „Партнерства за мир“.

Са командантом Центра потпуковником Владаном Милосављевићем

и замеником команданта мајором Миодрагом Младеновићем разговарали смо о развоју Центра, најзначајнијим активностима и плановима за будућност.

Развојни планови

Пројекат развоја базе „Југ“ дефинисан је Мастер планом који је 2010. године настао заједничким радом припадника Војске Србије, консултанта за планирање националне гарде Охаја и Европске команде ОС САД.

Преглед реализованих активности у Центру за обуку јединица за мултинационалне операције говори да је у потпуности заживела његова функција – да обучи и непосредно припреми пешадијске водове Војске Србије који учествују у мировним мисијама у Либану и на Кипру. Посебна пажња дата је ватреној и тактичкој обуци, односно гађањима из пешадиј-



ског наоружања, поступцима у обезбеђењу конвоја, процедурама на контролном пункту, тактичком извиђању, патролирању и процедури осматрања.

У Центру је одржано и неколико курсева за обуку јединица и појединаца за учешће у мултинационалним операцијама. Одржани су и курсеви за моринце САД, обука у уништавању неексплодираних убојних средстава од стране инструктора из оружаних снага Италије, основни штабни курс у области цивилно војне сарадње, док је мобилни тим НАТО из Напуља одржао курс „Лидерство у међународном окружењу“.

У току је израда каталога курсева који ће бити понуђен партнерима у региону, а потом и на нивоу свих чланица НАТО и „Партнерства за мир“. Центар би на тај начин превазишао национални оквир и ушао у другу фазу развоја, у којој је предвиђено да добије регионални карактер и да се у њему, поред јединица Војске Србије, обучавају и јединице војски из региона.

Зато се паралелно са активношћу обуке, предузимају и мере на плану развоја Центра, попут обезбеђења финансијских средстава, усваја-

ња приоритета опремања и изградње објеката инфраструктуре и дефинисања тактичко-техничких захтева за објекте на бази „Југ“, полигонима „Боровац“ и „Рујан“ и стрелишном комплексу „Вртогош“.

Будућа намена Центра тражи и перманентно оспособљавање припадника Центра, који се упућују на курсеве и усавршавања инструктора и штабних официра у Чешку и Словачку. У јуну ове године, заменик команданта Центра мајор Миодраг Младеновић боравио је у радној посети Националној гарди Охаја и њиховим камповима за обуку јединица „Пери“ и „Равена“.

Врхунска опремљеност

– Фокусирамо се на задатке ангажовања у мировним мисијама, цивилно-војну сарадњу и усавршавање енглеског језика. Желимо да услуге обучавања пружимо у врхунски опремљеним објектима, са најсавременијом технологијом, кабинетима, симулаторима, тренажерима, модерним стрелиштима и полигонима за



обуку, што ће овај центар учинити јединственим у региону – истиче командант потпуковник Владан Милосављевић.

Визија развоја Центра за обуку јединица за мултинационалне операције потврђује да речи потпуковника Милосављевића имају чврсту подлогу. База „Југ“ и сада је основна локација у Србији и окружењу за обуку јединица које се ангажују у мировним мисијама, али ће завршетак друге фазе, до краја 2015. године, и треће фазе, до краја 2017, омогућити реализацију програма обуке јединица за мултинационалне операције из земље и региона по најсавременијим стандардима.

Опрема и симулатори за обуку убрзано пристижу на базу „Југ“. Неопходна су значајна финансијска средства да се испуне потребни стандарди, али, према речима нашег саговорника, финансирање пројеката из буџета Министарства одбране и фондова међународне подршке тече добро, тако да ће се задати рокови испунити и Центар изградити и опремити у складу са задатом мисијом.

Финансирање изградње објеката инфраструктуре планира се тежишно из буџета Министарства одбране, док се набавка опреме и симулатора за обуку обезбеђује из фонда владе САД „Програм глобалне ини-

ЕНГЛЕСКИ ЈЕЗИК

Центар за обуку јединица за мултинационалне операције располаже неопходним капацитетима за реализацију обуке учења и усавршавања енглеског језика. Овај облик обуке би могао да се уврсти у каталог курсева Центра за 2015. годину преко курса терминологије енглеског језика за штабне официре, курсева војно-стручне терминологије за поједине специјалности које се ангажују у мултинационалним операцијама и интензивних и полуинтензивних курсева за основни и напредни ниво познавања енглеског језика.

цијативе за мировне операције“. Из тог фонда су недавно набављена четири хамера, опрема за симулациони центар и информатички кабинет и опрема „MILES“.

Пројекти за објекте инфраструктуре постоје, а планирано је да се изграде Центар за симулације, кућа за ситуационо гађање са нултом зоном безбедности, вишенаменски мултимедијални центар, зграда команде и павиљони за смештај људи, хангари и надстрешнице и хелиодром. На полигону „Боровац“ биће изграђена три истурена базна кампа, а значајни инфраструктурни радови реализоваће се и на стрелишном комплексу „Вртогош“.

Изградњом ових објеката створиће се услови за долазак и обуку јединица из иностранства, организацију курсева, конференција и семи-

нара, што ће имати позитиван ефекат на приходе које ће остваривати центар и локална заједница кроз пружање услуга.

Концепт обуке

Од заменика команданта Центра мајора Миодрaга Младеновића сазнајемо да је у наредној години планирано извођење Курса управљања Центрима за обуку, Курса инструктора обуке за мултинационалне операције и стандардна припрема и обука јединица Војске Србије за учешће у мировним мисијама. У складу са динамиком пристизања опреме, организоваће се и специфични курсеви за конкретне полигоне, симулаторе и тренажере. Они би у првој фази били имплементирани у Програм припрема и обуке јединица за учешће у мултина-



ционалним операцијама на националном нивоу, а потом би, у току 2015. године, били отворени и за учеснике партнерских земаља.

– У будућности ћемо обуку реализовати по принципу блокова или модула који се надограђују или надовезују један на други. У оквиру првог блока, обука ће се изводити на бази „Југ“, у кабинетима, на симулаторима и тренажерима. Кабинети ће бити опремљени вежбовним експонатима, зидним наставним листовима и сетовима са алатима, док ће посебну атракцију представљати симулатор за обуку појединца и одељења у гађању из личног наоружања, симулатор „HEAT“ за обуку војника у процедурама приликом превртања моторног возила хамер и „Call for Fire Simulator“ за обуку истурених осматрача за упућивање захтева за ватрену подршку – објашњава мајор Младеновић.

Кабинет за санитарску обуку биће опремљен високотехнолошким луткама, са сензорима, што ће омогућити квалитетну обуку у пружању прве помоћи на бојишту. Обука посада и одељења реализоваће се на полигону „Боровац“, кроз други модул. На полигону ће бити инсталирани IED полигон и полигон за борбу у насељеном месту. Ови полигони обезбеђују услове најприближније реалним за практичну обуку јединица за мултинационалне операције у свим стандардним оперативним процедурама, попут пешачких патрола, вођења преговора или конвоја. На овим полигонима могу



СТРЕЛИШНИ КОМПЛЕКС „ВРТОГОШ“

Стрелишни комплекс „Вртогош“ користи се за потребе Четврте бригаде Копнене војске. Планирано је да се у току ове године обезбеди проширење земљишта и започне инжињеријско уређење, како би се створили услови за инсталацију савремене стрелишне опреме. Пакет стрелишне опреме садржи аутоматизоване падајуће мете, покретну мету борбеног или моторног возила, покретне падајуће мете стрелца, као и компјутерску опрему са програмским пакетима за контролу метне ситуације и видео надзор. Мете су енергетски независне и контролишу се путем радио команди. Наведена стрелишна опрема је у потпуности компатибилна са „MILES“.

се реализовати и најкомпликованији курсеви, као што је, на пример, курс за војне посматраче.

Трећи блок подразумева реализацију заједничких вежби на полигону

„Рујан“, на коме се не планира постављање сталних објеката, већ би се за потребе конкретне вежбе постављали привремени монтажно-демонтажни објекти. На полигону би се интензивно користила опрема „MILES“ и не би се употребљавала бојева муниција. Гађања из личног и колективног наоружања би се, како каже Младеновић, изводила у четвртном блоку обуке и то на стрелишном комплексу „Вртогош“.

Планирани концепт обуке предвиђа и садржаје по теми „Управљање и одговор на кризне ситуације“, док ће се у оспособљавању у области цивилно-војне сарадње и борбе против нелегалне трговине људима, центар ослањати на канцеларију за цивилно-војну сарадњу Четврте бригаде и МУП Републике Србије. ■

Зоран МИЛАДИНОВИЋ



Призма – оруђе за дигитално освајање света

Квантно програми човечанства

„Призма“ без маске, у друштву са „нексусом 7“ – интелигентни програми за учење машина и систем за моделирање света

фирми, скида све што пролази тим мрежама. Тим подацима пуни базе података. Поред тога, „призма“ усисава комуникационе податке и са жичане телефонске и мобилне мреже. Такође, НСА прислушкује и сателитске и прекоморске оптичке каблове између Америке и Европе. Ваља имати у виду да се у базу података НСА прикупљају и сви обавештајно-оперативни подаци добијени људским (HUMINT) контактима као и праћењем

Пише Никола ОСТОЈИЋ

Многи велики освајачи у нашој историји имали су визију освајања света. Да ли данашње Сједињене Америчке Државе имају такву намеру? Према ономе што кажу саставни делићи програма „призма“, реч је континуитету експанзионистичке политике и доминације у сајбер димензији. Америка, чини се жели да покори свет сајбер оружјима, и то на начин да покорени неће знати да су у власти највеће дигиталне силе света. За то је осмишљен и реализује се највећи пројекат квантно програмирања човечанства. А Александра Кеита, челника агенције NSA, шефа Централне службе безбедности и команданта америчке Сајбер команде, већ називају Александром Великим!

Скидањем маске са супертајног програма „призма“ склопиле су се коцкице о обимном и заокруженом пројекту који је намењен за квантно програмирање људи, и то не појединачно већ целих народа или чак целокупне људске цивилизације.

О чему је реч? Пођимо најпре од програма „призма“. То је, кажу, програм за прислушкивање комуникација на интернету. Ради тако што америчка Национална безбедносна агенција (NSA), прикључена на сервере Мајкрософта, Гугла, Јахуа, Фејсбука, ПајТалка и других водећих провајдерских

помоћу радара, сателитских и других сензора и детектора (на беспилотним платформама) и другим путевима, методама и техникама. Технологија за прикупљање ове врсте података је веома обимна, разнолика и прикупља велики број информација у свим спектрима људске делатности.

Ова обавештајна агенција има информатичку инфраструктуру са најновијим програмским рутинама и алгоритмима којима може пратити све разговоре, слање поште, чак

рање

може да препозна личности које разговарају преко Скајпа, рекогницијом лица, гласа, дужице ока, отиска прстију или неког другог особеног знака.

Зашто је „призма“ заокружен пројекат? Због тога што има широко разумљену обавештајно-прикупљачку структуру, аналитички систем заснован на вештачкој интелигенцији, веома брзим рачунарима, научно-истраживачку подршку агенција DARPA и IARPA, као и систем за виртуелно моделирање и симулацију. Овакав систем омогућује много више него само увид у људску комуникацију и приватност. Омогућује моделирање човековог окружења, а тиме и промену његовог понашања, размишљања, осећања и целокупног односа према свету у ком живи.

Нексус 7 – упаривање баба и жаба

Кад је у питању широки дијапазон праћења људске комуникације, нешто друго је мало познато. Постоји програм, који је послужио као тест за тотално прикупљање и обраду података. Реч је о војним програму „нексус 7“, који су амерички војници користили у Авганистану и Ираку. Пошто је реч о војном програму, он има веома широку инфраструктуру за прикупљање података. У бази података програма „нексус 7“ сакупљају се информације преко разумљеног обавештајно-оперативног система који обухвата људску обавештајну структуру (HUMINT, део за прикупљање обавештајних података из комуникација (SIGINT), техничких извора (TECHINT). Остали извори су MASINT, OSINT, SIGINT, SAJBINT, FININT, прикупљање података из отворених извора, штампе, медија. Праћење интернета и комуникација авганистанских, ирачких и пакистанских друштвених мрежа само је део овако широке лезе обавештајног прикупљања података тим програмом.

У базу програма уливају се и подаци са радара који прате ситуацију у борбеном простору (на земљи и у ваздуху), снимци са беспилотних летелица, са сензора посејаних на широким просторствима авганистанске и ирачке територије. Новост је праћење цена воћа на пијацама, кретање целокупног саобраћаја и других збивања, што нису баш типични обавештајни подаци. У рукама тамошњих вештих безбедносних аналитичара, ти подаци су релевантни показатељи о нестабилности у некој авганистанској области.

Овај програм обухватио је део обавештајних делатности у „зони дејства“ америчких и других мултинационалних снага. Поседује неколико специфичности, а користи се за утврђивање политичке и војне нестабилности у деловима Авганистана, на основу свекупних обавештајно-извиђачких и других података. Програм је развијен под покровитељством агенције ДАРПА. Он превазилази дефинисану намену надзора политичко-економско-војног стања у ратној зони, јер служи за подршку авганистанске власти и омогућава да се предузимају активности на обезбеђивању стабилности у тој земљи.

„Нексус 7“ поседује и информатичке аналитичке алате који могу упарити „бабе и жабе“, скоро неповезане податке, да би дошао до показатеља активности противвладиних снага, а користи се и за разоткривање мреже ћелија Ал Каиде.

И пре него што је „нексус 7“ осмишљен, током деценије рата у Авганистану, америчке снаге су прикупили класичне војне информације о својим противницима. Међутим, тек је аутоматска унакрсна корелација великих скупова података - „рекомплутинг индикатора стабилности“ омогућио поуздане податке ко су наводни „пријатељи“ а ко су противници, које структуре сарађују с владом и Американцима и из којих интереса. Америчке политичке саветнике и војску овај програм довео је у интеракцију и омогућио мере које доприносе стабилизацији политичке ситуације у тој земљи.

Уважавајући економске, политичке, културолошке, верске, популационе и друге чињенице као обавештајно-аналитичке податке, програм је омогућио да аналитичари дођу до података које заједнице у Авганистану функционишу стабилно, где се уочавају процеси дезинтеграције, које структуре су лојалне влади у Кабулу, а које падају под утицај милитаната. Исто тако омогућује анализу функционисања терористичких ћелија. С тим програмом „мали тим“ ради у Авганистану са војно-обавештајним официрима, а већа група у Вирџинији, која с

великим капацитетом прераде података обрађује највећи део свакодневних информација, из реалних извора у стварном времену. У Вирџинији помаже неколико водећих компјутерских научника, који утврђују обрасце за анализе, како би биле употребљиве. Аналитичари траже „иглу у пласту сена“. Ангажовани стручњаци треба да омогуће проналажење „усамљених побуњеника“ у великој разноликој групи људи. Зато се рад програма „нексус 7“ своди на анализу сваке травке у целом пласту сена, сликовито је објашњење.

Мали експеримент са „нексусом 7“ у Авганистану велики је тест за „призму“, кад су у питању интернет, друштвене мреже, праћење феноменолошких, културолошких, историографских и других података. Методологија којом се служе оператери и аналитичари који користе „нексус 7“ заснива се на логици да „уместо праћења једног аутомобила треба пратити све аутомобиле“. Индиректна метрика се показала ефикаснија од праћења појединачних аутомобила или појединих „опасних“ личности.

Значај цена на пијаци

Занимљиво је да је у основи те метрике било праћење цена на тржишту. То су одговарајући сурогати за опште народно поверење и сигурност. Конкретно, егзотично поврће које се увози, проблематично је транспортовати у турбулентне зоне. Зато је продаја таквих артикала смањена у периоду повећања ратних тензија, а цена већа. А то је могло да се схвати уколико се познавао друштвени и културни живот Авганистанаца. Зато се прикупља нова врста података, под називом „и“.

Ти подаци постали су доступнији након што су Авганистанци почели масовније да користе напредну технологију,

мобилне телефоне са приступом интернету (андроиде), са напредним камерама и GPS. Њих је лако пратити, све одједном у датом области. Информације су, веома тачно, говориле у ком граду се дешавају побуњеничке активности, које место је пало у руке талибана, где су саобраћајне гужве, а где саобраћај и комуникације теку слободно.

Јавне информације су, такође, индиректан податак за обавештајне екипе. Људи остављају дигиталне трагове иза себе, кажу стручњаци за обавештајно-оперативни посао, и они се евидентирају. Ако се ти трагови анализирају на прави начин, може се уочити где се људи осећају уплашено, где трговина замире, цене расту, или друге значајне чињенице за процену збивања. Обавештајни аналитичари сада говоре да технологија доноси транспарентност, а она омогућава да се виде друштвена кретања.

DARPA је омогућила, такође, да се у програму „нексус 7“ користи и програм „чешљања података“, обухваћен пројектом „комплетне информисаности“ (Total Information Awareness – TIA). То је омогућило прикупљање обиља информација. За обавештајне истраживаче свака од информација могла би да носи „потпис“ терористичког понашања. Челници агенција IARPA и DARPA сложили су се да се обједињени програми „нексус 7“ и TIA, нађу у борбеној зони, у Ираку и Авганистану. Уз то обавештајни оперативци и аналитичари добили су ручни преводилац „фраселатор“, што им је омогућавало да комуницирају на страном језику. Кад су у базу података „нексус 7“ убачени добијени дигитални обавештајно-извиђачки подаци, уз праћење интернета и мобилних комуникација, обавештајци су добили 1.000 пута више опсервација и информација. Обједињена база података тестирана је 90 дана и систем је био спреман за примену. Тест је обавило 20 запослених у „Заједници Церус, фузија података, Потомак“

Централа Националне безбедносне агенције (NSA)



(Caerus Associates, Potomac Fusion), заједно са „Корпорацијом за тактике у раду с подацима“ (Data Corporation Tactic) и другим компанијама, у седишту DARPA.

Програм „нексус 7“ инсталиран је на рачунаре у „Заједничком обавештајном оперативном центру“ у Кабулу, 2009. године. Обавештајци-аналитичари учили су више о авганистанском друштву. Промењен је и рад на обради података са радара GMTI (индикатор покретне мете на земљи – Ground moving target indicator). Њиме је праћен целокупни цивилни саобраћај, а евидентирао је збирно кретање свих возила.

Аналитичари су видели да се неки пунктови избегавају и где се саобраћај креће заобилазним правцима. Избегавање контролних пунктова био је могући показатељ присуства талибана. Подаци су проверавани слањем дрона и извиђача. То су биле нове лекције за оперативце на програму „нексус 7“. Начин коришћења података изменио је слику оперативне ситуације. Мали тест за „призму“ показао се успешним, а „нексус 7“ наставља да се масовно користи.

Мрежно-центрична популација

Коришћење рачунара и мрежа, мобилних телефона и других савремених гаџета, бројни системи видео надзора и сензорски системи за обезбеђивање објеката и целокупних градова, контролу радног времена, биометријски подаци о грађанству, начинили су од целокупног становништва мрежно-центричну популацију. Та популација планетарно је повезана интернетом, интелигентним мобилним уређајима и другим савременим технологијама. Велики део човечанства има све карактеристике мрежно-центричне популације, пре свега специфичан начин социјалног комуницирања у односу на пре-интернетски период. Центрично повезани људи осећају данашњицу на други начин него они од пре неколико десетина година, другачије размишљају и размењују информације о себи, пријатељима, заједници, начину на који живимо, о свету у коме бивствујемо. Нови феномен су социјалне (друштвене) мреже. Данашњи људи, користећи информатичку технологију, свуда остављају свој дигитални траг.

Савремени ловци сада прате дигиталне трагове. Та феноменологија изучава се кроз „МетроСенсе Пројекат“, а резултати истраживања су полазиште за рад бројних друштвених и приватних структура. Програм „призма“, као и остале мониторинг мреже, омогућава праћење, бележење делатности и анализу комуницирања мрежно-центричне популације.

Због тога су тајне активности обавештајних структура САД, војске, полиције и других државних органа пренесене на мрежни мониторинг и прислушкивање комуникација. Повољно је што се највећи број комуникационих провајдера налази у САД. За обавештајно-оперативне и аналитичке структуре, мониторинг људских делатности у дигиталним траговима је уобичајен посао за потребе државе, приватних компанија и других друштвених или политичких структура. Потребни су одговарајући хардвер и програмски алати за аутоматску унакрсну корелацију великих скупова прикупљених података. Тај процес се назива и „рекомпјутинг стабилних индикатора у оквиру нових података о актуелним збивањима“, оно што је у

Савремена ВАВИЛОНСКА БИБЛИОТЕКА

Оно што је најзначајније у овом пројекту је обрада прикупљених података. Где се налазе подаци и шта је у њима садржано? У држави Јута, у близини града Блауфдејл гради се највећи „дата комплекс“ америчке агенције NSA, на чијим серверима су сви подаци које су прикупиле структуре Обавештајне заједнице САД. Дневно тамо стиже огромна количина информација, у облику слика, текста, аудио или видео записа.

Стручњаци кажу да је то огромно научно-истраживачко благо и веома вредан садржај. Ту су још и сви подаци из научних, истраживачких и развојних центара, универзитета и државних агенција за патенте. Наравно, и дигитализоване књиге из бројних библиотека. Да ли су ту сви филмови света, све емисије од значаја за људско знање и учење о себи самом, свету у коме живимо и ономе што претпостављамо да нас чека? То још не знамо.

Које знање и који садржаји би могли да заголицују машту човечанства да покуша разјаснити тајну „Вавилонске библиотеке“ у Јути. Да ли је то „све знање и будућа вечност света“, како је то представио Хорхе Луис Борхес у причи „Вавилонска кула“ из 1941. године. Борхесова библиотека има ширину и дубину космоса.

У Јути је, пре свега, виртуелна библиотека, што нам каже да је то сајбер-космос, чија дубина и ширина се сваки дан повећава, пунећи се новим информацијама. „Вавилонска библиотека“ у Јути има иза себе вештачку интелигенцију која се брине о тумачењу садржаја.

Постављајући питања да ли је у Јути имагинарна библиотека, долазимо до реалности. Ризница свеукупног сазнања, свакодневни дигитализовани подаци о феноменолошким понашањима људи у различитим ситуацијама, уз најсавременију технологију, научна знања и највеће мозгове на планети, користе се у дневно-политичке, оперативне-тактичке и стратегијске сврхе за овладавање земаљским ресурсима, људима и светом. У име једне власти и њених савезника. Ова реалност нас отржењава, јер она утиче на квалитет нашег дневног живота.

програму „нексус 7“ постало кључни чинилац анализе ситуације у одређеном борбеном простору. А најзначајнији „стабилни индикатори“ актуелних збивања су, сада је потпуно јасно, комуникације мрежно-оријентисане популације.

DARPA технолози учили су тенденцију дигиталних трагова људске активности и проверили је путем програма „нексус 7“, у локализованом окружењу Авганистана. Дошли су до далекосежних и револуционарних сазнања о могућностима оријентисаног моделована популације мрежно-центричних

људи. Тест у Авганистану (утицај на људе) био је пробни балон за функционисање „призме“ за време које долази.

На сличан начин као у Авганистану омогућен је тајни надзор становништва САД и у другим земљама, прикупљањем феноменолошких информација у базе података и коришћење софистицираних алата за анализу. У пракси, то значи

За срећан живот

Са аспекта коришћења прикупљених података за моделовање живота људи значајно је и то што каже Теке Марс, пензионисани ваздухопловни официр, у својој књизи. Он серверски центар у Јути повезују са пројектом „универзални код за идентификацију“. Реч је о систему за управљање људима, који се спроводи у Америци и широм света, по коме свака одрасла особа и дете, чак и новорођенчад, добијају универзалну биометријску личну карту. Та картица поседује напредни компјутерски микрочип, у који је снимљена велика количина информација о кориснику. Ту су кодирани лични подаци, фотографије, отисак прста, длана, стопала, снимак ириса (очију), скенирани ДНК генотип, људски леукоцити, антиген подаци. Затим унет је и финансијски статус и лична историја.

Преко те смарт картице базу података пуниће, свакодневно, бирократе у власти, агенти и полиција, каже аутор. Информације ће долазити из скенера за бар-кодове у маркетима, директно из поште или банке и биће то евиденција сваке ставке коју корисник купи и плати. Сакупљаће се и подаци о дневним навикама и кретању у друштву. Биће помешани са снимцима шпијунских сателита, који све већом резолуцијом снимају збивања у одређеним регионима. Ако у те податке уврстимо и ГПС положаје корисника ИД картица, онда ће бити покривен сваки делић Земљине кугле. И јавне градске, као и сакривене минијатурне видео камере, снимаће све наше активности, у стану, напољу, дању и ноћу. У нашем дому ће податке слати интерактивни ТВ апарати. Све што радимо на рачунару, говоримо преко жичаног или мобилног телефона, причамо са породицом и пријатељима „у поверењу“, преносиће се у центар за податке. Телефонске разговоре ће аутоматски транскрибовати уређаји за превођење, а затим слати до складишта дигиталних података. У тој сајбер бази података чуваће се и информације о свим производима који носе бар-код, сва роба под надлежношћу ИСО 9000 програма.

Аутор асоцира на више паралелних програма које ће донети сутрашња технологија. Подаци ће бити уредно евидентирани, снимљени на вечне сервере, чувани и анализирани. Такав систем, тврди аутор, већ данас успешно функционише. Подаци се сакупљају ради остварења „перманентне револуције“, процеса који треба да људе учини срећним, да им се обезбеди просперитетну будућност и задовољство властитим животом! Перманентна револуција је пре свега начин којом би се контролисале масе, без насиља, стварањем утиска да је живот пријатнији него што стварно јесте, да те мере да људи заволе стање ствари које разуман и пристојан човек никада не би одобравао.

да „призма“, „нексус 7“, као и други слични програми, представљају огроман шпијунски апарат САД, који омогућује да се схвати које су заједнице и слојеви становништва у процесу превирања или се стабилизују, који су грађани лојални влади, а који падају под утицај милитаната, и слично. На тим показатељима друштвених збивања види се траг економског, политичког, јавног, медијског и другог деловања, којим државни систем управља. И сами Американци су постали зупци у оријентисаном моделирању популације!

Другим речима, свеукупна информатичка наука, технологија и писменост, допринели су коришћењу бројних паметних уређаја, који својим радом остављају дигиталне трагове. Друштвени систем све више почиње да се заснива на праћењу дигиталних трагова. Иста та технологија и прикупљени подаци, умешно анализирани, омогућавају моделовање понашања, размишљања и деловања целе информатичке генерације.

Машине за учење

Следећи важан чинилац система за квантно програмирање човечанства јесу системи вештачке интелигенције и машина за учење. Користе се за анализу огромне базе података NSA и „тражећи иглу у пласту сена претресају цео пласт“. Другим речима, великом брзином претражују огромну базу података и избацују тражене информације на основу задатих рутина, матрица за филтрирање и захтева корисника.



Међутим, ту запиње, појављују се проблеми. Програми за анализе велике база података, нису још у потпуности функционални, односно не задовољавају високе критеријуме које захтевају власти, обавештајне, војне, полицијске и друге државне, као и неке приватне структуре. Због тога је намера војних стручњака у агенцији DARPA да направе машину за учење (аналитичких и управљачких) компјутера, са новим, савременијим програмима и алгоритмима. Та интелигентна машина треба да учи краће, успешније и да учини ефикаснијом експертизе неопходне за верификацију апликација за машинско учење. Намењена је да знање преноси на компјутерске системе који опслужују обавештајно-аналитичке системе, али, такође да учи и оспособљава савремено оружје и војну технику да буду ефикаснији у оружаном борби. И, не треба сметнути с ума, системи засновани на вештачкој интелигенцији неопходни су за сајбер ратовање.

Стручњаци агенције IARPA (Агенција за унапређене обавештајне пројекте и активности), учесници су у том пројекту и сматрају да обавештајни аналитички системи треба да непрекидно уче јер, савремена „борба против тероризма и других опасности по националну безбедност“, носи бројне изазове од којих су многи непознати и разматрају се само у теорији.

Вештачка интелигенција у обавештајно-осматрачкој делатности уграђена је у бројне осматрачке, извиђачке, комуникационе, командно-информационе, борбене и неборбене као и логистичке системе. Пентагон се суочио са проблемом функционисања обавештајно-извиђачко-

осматрачких и командних система већ одавно, покушавајући да успостави „систем над системима“.

У ту сврху, амерички војни истраживачи из Одбрамбене агенције за истраживања напредних пројеката DARPA, у Арлингтону, Вашингтон, 26. марта 2013. године, покренули су нови програм вештачке интелигенције за учење паметних уређаја. Намера им је да унапреде способност интелигентних машина, које опслужују обавештајно-сензорске системе, савремена оружја и друге информационе системе, како би могли да предвиђају своју употребу у сложенијим борбеним условима и да учине њихово функционисање приступачнијим за широк спектар задатака. Они су, 10. априла 2013. године организовали конференцију о „програму пробабилистичког програмирања паметних машина за унапређење учења“, са намером да убрзају напредак у машинском учењу.

Из оперативно-тактичко-техничких захтева, које поставља DARPA, произилази да ће се за унапређење машина за учење користити квантни програми. Да би интелигентне машине стекле бољу способност учења, тражи се да стручњаци покрену нове софтверске апликације, за ефикасније коришћење данашње технологије, али и оне која је у повоју.

Машина за учење је суперкомпјутер који ће омогућити другим компјутерима да уче ефикасније него да су програмирани непосредно. То се најпре односи на апликације у уређајима који се користе за надзор и извиђање, аналитичким машинама у обавештајној служби као и рачунарима који помажу стручњацима у области рачунарских наука





и лингвистике, за предиктивну аналитику, сајбер ратовање, као и за разне друге научне и практичне дисциплине.

Кључни истраживачки изазов је побољшање перформанси система и предвидљивост. Да би то постигли истраживачи из агенције DARPA и IARPA желе да развију аналитички алат, који ће изабрати најприкладније решење за одређени упит. Највећи истраживачки изазов у основној технологији машинског учења биће унапређење теорије вероватноће програма, односно откривању нових ефикасних алгоритама који ће доносити закључак о решавању одређених проблема у раду интелигентних машина.

Већ из тога је јасно да и програм „призма“ очекује доградњу новим моделима машина за учење.

Институционализована „призма“

Држава за коришћење програма за мониторинг („призма“, „нексус 7“ и други) има покриће у „Патриотском акту“ и многим другим законима, који обавезују обавештајне структуре да прате трагове асиметричних (терористичких) операција и на сопственом тлу, уколико дођу до података да у њима суделују и грађани сопствене државе. Пошто су програми неселективни, а стратегија је одређена на извлачење података из великих дигиталних база и

симулирање ситуације, јасно је да се то односи на креирање политике, стратегијске процене евентуалних збивања у предвиђеном периоду као и на практичну реализацију властитих интереса.

Свеукупни поглед на „призму“ указује да је реч о сложеном, добро устројеном и технолошки осавремењеном обавештајно-оперативно-аналитичком и симулационом моделу за подршку структурама власти и тачно одређене намене. У том контексту предвиђене су и строге регулационе везе које се користе и у којим ситуацијама користи податке из саме базе, које и на који начин обавља анализе и за чије потребе. Евиденција о коришћењу обавештајно-оперативних и других података базе Националне агенције за безбедност, чува се у логовима, као и за све остале податке. На основу тога могло би се рећи да је (индивидуална и колективна) злоупотреба могућа ван дефинисаних (правно-политичких) оквира и потпада под кривично-законодавну регулативу. Сакривање ове врсте рада од јавности и степеновање тајним ознакама је нормално у оваквим случајевима. То раде и све државе света.

Дакле, чини се да је све у вези са „призмом“ у оквиру институционалног и стандардног функционалног система деловања. Међутим, постоје структуре које делују ван система или вуку конципиране тајним каналима, а користе базу података „призме“, као и симулациони систем. NSA сарађује са много приватних приватних фирми, које посредују податке за пројекат „призма“, и које, свака за себе, имају своје информативно-аналитичке службе. Све прикупљају и анализирају податке о корисницима, њиховим навикама и социјално-психолошком односу према одређеним аспектима пословања. Њихов однос је комерцијалан, па су и информације од обавештајног значаја уједно роба, која има своју цену. С тим што ваља имати у виду да до базе података NSA није могуће приступити комерцијалним путевима. ■



КЛИМАТСКЕ ПРОМЕНЕ – НОВИ ЗАДАТАК АУСТРИЈСКЕ ВОЈСКЕ

Аустријски министар Одбране Герал Клуг оценио је да климатске промене представљају нову област којом треба да се бави аустријска војска. У овој години, висока температура и поплаве значајно су утицале на стратешко планирање Министарства одбране.



Протеклих година, тежиште војске било је на заштити од елементарних непогода. Војници су добили најмодернију опрему, додао је министар, указујући да су развој и последице климатских промена учинили неопходним да се направе даља побољшања у овој области. За нове задатке усвојена је и нова безбедносна стратегија. Повећан је број војника који се налазе у јединицама за елементарне непогоде, појачана је сарадња са другим организацијама и спроводе се програми образовања, како реаговати на проблеме попут суше, поплава или шумских пожара.

На европском нивоу, како је објаснио Клуг, постигнут је договор о регионалној средњоевропској помоћи код елементарних непогода, која се тренутно успоставља. Те мултинационалне трупе се обучавају за конкретне ситуације после елементарних непогода, а то се не тиче само последица невремена, већ и на пример нуклеарних акцидентата. ■

ГОРДАНА ГАРАШИЋ ПОСТАЈЕ ПРВА ГЕНЕРАЛИЦА ХРВАТСКЕ ВОЈСКЕ

Бригадирка Гордана Гарашевић почетком новембра одлази у Авганистан где ће преузети место саветнице команданта операције ИСАФ за родна питања. То је дужност на генералском нивоу и највиша је коју је до сада обављао неки хрватски официр.



Да би испунила све услове за нову дужност, бригадирка Гарашевић биће, према прописима, привремено унапређена у чин бригадне генералице и тако постати прва жена у Оружаним снагама Хрватске која ће добити тај чин. Након повратка из мисије, после око годину дана, биће трајно унапређена у генералски чин.

Будућа генералица Гарашевић завршила је потребне цивилне и војне школе за унапређење, а сада је начелница Управе за персоналне послове, што је генералска дужност. Нова дужност у Авганистану неће јој бити први сусрет с том земљом, јер је тамо већ провела један шестомесечни мандат 2010. године. Тада је у ИСАФ-у обављала дужност начелнице Одељења за персоналне послове у Регионалном сектору Север, а била је и правни саветник команданта тог сектора. ■

ОЧУВАЊЕ ОПЕРАТИВНЕ МОЋИ НАТО

НАТО мора да обезбеди да смањење војног буџета не умањи снагу Алијансе која се суочава са различитим задацима. Нови командант НАТО у Монсу, генерал Филип Бридлав, који је у марту преузео Врховну команду савезничких снага у Европи, каже да је један од његових приоритета да НАТО задржи сва преимућства која су стечена током последње деценије кроз заједничку обуку и размештање снага.

Међутим, Бридлав је казао да је забринут да НАТО можда не би могао да задржи постојеће стање јер је за то неопходан одговарајући буџет. Многе европске земље су после избијања финансијске кризе 2008. године смањиле војни буџет. Осим САД, Грчке, Британије и Естоније, ниједна чланица није испунила НАТО стандард, а то је да издвоји два одсто привредне производње за одбрану. ■

ПРИОРИТЕТ РЕГУТАЦИЈЕ ВИСОКО ОБРАЗОВАНИ

Приоритет приликом регрутације за кинеску армију ове године су млади са високим образовањем. У саопштењу Државног савета и Централне војне комисије истиче се да су у периоду од 1. августа до 30. септембра приоритет били кандидати са високом стручном спремом. Квалификовани су факултетски дипломци или постдипломци млађи од 24 године. Матуранти нижих средњих школа из Пекинга, Тијенцина и Шангаја нису квалификовани, док је за жене обавезна висока стручна спрема.

Кина има бројно највећу армију на свету. У земљи са преко 1,35 милијарде становника није могућа општа војна обавеза. Зато се у армију примају само одабрани кадрови. ■

Одликовање незаборавна

Документарно-играни филм „Милунка Савић – хероина Великог рата“ премијерно је приказан 4. октобра у Конгресној сали Дома Гарде на Топчидеру. Пројекцији су присуствовали председник Србије Томислав Николић, министар одбране Небојша Родић, министри у Влади, начелник Генералштаба генерал Љубиша Диковић, као и представници државног и војног руководства и дипломатског кора.

Реч је о документарном остварењу ауторке Слађане Зарић, у режији Иване Стивенс, настао поводом четири деценије од смрти Милунке Савић, најодликованије жене Великог рата. Рањавана четири пута, за војничке подвиге одликована је златном Карађорђевоом звездом са мачевима, златном Медаљом за храброст „Милош Обилић“, орденима Легије части IV степена (официр) и Легије части V степена (витез), француским Ратним крстом, Албанском споменцом

и јубиларном спомен-медаљом Солунског фронта.

МИЛУНКИНО ВОЈЕВАЊЕ

У филму „Милунка Савић – хероина Великог рата“ учествују еминентни српски и француски историчари као и чланови породице Милунке Савић. Документарна форма обогаћена је реконструкцијама и драматизацијом појединих догађаја, али и играним сценама којима су илустровани битни тренуци Милункиног војевања. У филму су коришћене бројне, до сада необјављене фотографије и једини сачувани видео записи Милунке Савић.

Филм је рађен у продукцији Информативног програма РТС-а уз подршку Министарства културе. Реализацију су помогли Министарство одбране које је пружило техничку подршку и Министарство спољних послова. У улози Милунке Савић је кадеткиња Војне академије Тања Тачић. У играном делу филма појављују се глумци Аљоша Вучковић и Бранислав Трифуновић.



учешћа Милунке Савић као добровољца у балканским и Првом светском рату.

– Пред светом успоменом на наредника Милунку Савић, као стари морнар, стојим мирно, као што су и све савезничке војске стајале мирно у ратној луци Бизерта, давне 1918. године, када јој је адмирал Геprat дао француски Ратни крст са златном палмом, јединој српској жени која је добила то високо одликовање – истакао је пуковник Бошковић, додајући да је Милунка Савић дала Србији много више



ИСКУПЉЕЊЕ ЗА ЗАБОРАВ

Говорећи о утисцима наком премијере филма, начелник Војне Академије генерал-мајор др Младен Вуруна истакао је да је реч о изванредном остварењу о хероини ратова које је Србија водила почетком овог века.

– Нажалост, неке од тих епизода у нашој историји су остале заборављене и верујем да је овај филм искупљење за тај заборав – истакао је генерал Вуруна изражавајући задовољство што су кадети Војне академије учествовали у том пројекту.

Према речима ауторке филма Слађане Зарић, присуство државног врха на премијери веома је важно, јер на тај начин, симболички, одају признање и државну почаст Милунки која такву врсту почести за живота није добила.

– Тања Тачић и остали кадети који се појављују у овом остварењу били су веома драгоцени јер су већ упознати са војничким вештинама, што би за глумце био велики изазов – оценила је ауторка.

Потпоручница Тања Тачић, која је тумачила Милунку Савић, нагласила је да је први утисак после одгледаног филма било задовољство како је све на крају испало.

– Велика ми је част што сам имала прилику га глумим једну тако изузетну особу која је велико име у Србији и у свету, али и то што су и моје колеге, кадети, учествовали у настајању филма – истакла је потпоручница Тања Тачић.

него што је Србија дала њој. Према његовим речима, Србија јој је дала четири одликовања, само једно више од савезничке Француске.

– Зато, нека филм буде још једно одликовање Милунки Савић, одликовање незаборава – поручио је пуковник Бошковић.

Програм су употпунили и кадети Војне академије у репликама униформи српске војске као и наступ Дечијег хора „Колибри“ који је извео химну „Боже правде“ и нумеру „Креће се лађа француска“.

Милунка Савић рођена је у Копривници код Рашке. Као двадесетогодишња девојка, прерушена у мушкарца, као добровољац Милун Савић учествовала је у балканским ратовима. Добровољац је била и у Првом светском рату и почетком јануара 1916. године, у време повлачења Српске војске, била је тешко рањена и упућена је у Бизерту на опоравак. Други светски рат затекао ју је у Београду, када је због држања мале болнице за лечење рањених одведена у логор на Бањици. Ослобођена је захваљујући својој ратничкој слави. Умрла је октобра 1973. године и сахрањена у породичној гробници на Новом гробљу.

Премијера и приказивање филма на програму РТС-а део су активности у оквиру обележавања 40 година од смрти Милунке Савић. Осим мултимедијалне изложбе у Дому војске у Београду, ускоро ће бити презентован и веб сајт, својеврсни дигитални музеј посвећен нашој хероини. Предвиђен је и пренос посмртних остатака Милунке Савић с Новог гробља у Алеју великана. ■

Биљана МИЉИЋ
Снимео Јово МАМУЉА



„Недеља ирачке културе“ у Дому војске

Министар одбране Небојша Родић посетио је изложбenu поставку у Дому војске у Београду која је уприличена поводом манифестације „Недеља ирачке културе“.

Министар Родић и амбасадор Ирака у Србији др Фалах Абдулхасан Абдулсада обишли су поставку радова фотографа Аманча Емина, штанд са издањима Министарства културе Ирака и тамошње издавачке кућа за децу „Сморе“ као и штанд Министарства културе покрајине Курдистан. Они су такође имали прилику да погледају изложбу сликарске Јакин ал-Дулаими као и приказ народних ношњи из Курдистана.

Отварање изложбе дела познате ирачке сликарке Јакин ал-Дулаими пропраћено је заједничким наступом лаутисте Мустафе Заера и Уметничког ансамбла Министарства одбране „Станислав Бинички“ под диригентском палицом Павла Медаковића и начелника ирачког симфонијског оркестра маестра Али Кнасафа.

Програм у Дому војске део је манифестације коју четврти пут организује Амбасада Ирака са жељом да српској јавности приближи богато уметничко стваралаштво те блискоисточне земље. Током 2013. године обележава се и 55 година од успостављања дипломатских односа Београда и Багдада.

У оквиру манифестације у новој згради Југословенске кинотеке приказани су кратки ирачки филмови, а лаутиста Мустафа Заер одржао је самостални концерт у Дому војске којим је 4. октобра затворена „Недеља ирачке културе“. ■

Б. МИЉИЋ
Снимео Г. СТАНКОВИЋ





Ново издање Медија центра „Одбрана“

Стубови европске безбедности

На представљању књиге „Стубови европске безбедности на почетку 21. века – НАТО и Европска унија“ мр Саве Савића, у издању Медија центра „Одбрана“, говорили су рецензент књиге професор Факултета политичких наука Драган Симић и аутор, а прочитан је и коментар проф. др Тање Мишчевић, која је такође рецензент књиге.

Захваљујући свима који су допринели објављивању књиге, мр Сава Савић је истакао да је мотиве за дело пронашао пре свега у одсуству обједињене литературе о безбедносним питањима и основама Европске уније и НАТО и у кратком презентовао садржај дела.

Проф. др Тања Мишчевић оцењује да књига представља хармонизовано написане монографије две најснажније међународне регионалне организације, у којима се оне анализирају са аспекта улоге у европској безбедности. Врло користан део књиге, према њеној оцени, представља и сажет приказ прегледа савремених теоријских приступа и трендова у разматрању и схватању међународних односа и безбедности.

У свом обраћању проф. др Драган Симић осврнуо се на теоријски и књижевни стил Савићевог дела.

– Изузев сјајне теоријске и информативне поткованости, „Стубови европске безбедности на почетку 21. века – НАТО и Европска унија“ разликују се од сличних дела због јасног и прецизног језика у којем нема места двосмисленостима и лутањима. Аутор је успео да направи помак у односу на стручну литературу и једну озбиљну тему учини допадљивом ширем читалачком кругу – рекао је професор Симић.

Главни уредник Издавачке делатности Медија центра „Одбрана“ Драгана Марковић истакла је да ће ова књига бити једно од 20 нових издања те установе презентованих на предстојећем Сајму књига у Београду.

– У периоду између два Сајма објавили смо око 100 наслова. Како смо специфичан издавач, окренут задовољавању потреба система одбране, већина наших наслова припада уџбеницима, упуствима, правилима, прописима, а мањи део је намењен широј читалачкој публици. „Српска Војска у Великом рату 1914–1918“, „Ваздушни рат над Србијом 1999“ и две значајне монографије, „Војна служба безбедности у Србији“ и „Војнообавештајна служба у Србији“, само су неки од наслова из понуде Медија центра „Одбрана“ на предстојећем Сајму књига – истакла је Драгана Марковић.

Н. ДРАЖОВИЋ
Снимео З. МИЛОВАНОВИЋ

Отворена спомен-соба Треће бригаде

Унишкој касарни „Књаз Михаило“ свечано је отворена поставка спомен-собе Треће бригаде Копнене војске, која са више од 120 експоната представља ратни пут Другог пешадијског пука књаз Михаила првог позива, познатијег под именом „Гвоздени пук“.

Тим предвођен мајором Дејаном Лукићем успео је да прикупи оригинално оружје, униформе, документа, фотографије и друга сведочанства о јунаштву, страдањима и борбама пука који је у ратовима изгубио три команданта и педесет посто официра, подофицира и редова, док је ратном заставом пука, по личној жељи, прекривен ковчег краља Петра.

У спомен-соби оформљена је и соба сећања са фотографијама погинулих старешина и војника у ратовима од 1991. до 1999. године.

– Ово је велики дан за све припаднике бригаде, јер смо напорима старешина и уз сарадњу са цивилним окружењем успели да отворимо поставку спомен-собе. Велика је част чувати успомену и светиње на Гвоздени пук, а ова спомен-соба ће спречити да вео заборава прекрије херојска дела наших предака. Посебну захвалност на помоћи у креирању спомен-собе изражавамо Скупштини општине Прокупље, музејима у Нишу и Прокупљу и бројним појединцима – рекао је отварајући спомен-собу командант Треће бригаде бригадни генерал Желимир Глишовић. ■

З. М.

Концерт Уметничког ансамбла „Станислав Бинички“ у Нишу

Уметнички ансамбл Министарства одбране „Станислав Бинички“ одржао је концерт у Дому Војске у Нишу поводом Дана Треће бригаде Копнене војске. Бројна публика је са одушевљењем поздравила војне музичаре које је предводио диригент Павле Медаковић и њихово извођење маршева Краља Милана, Краља Александра и Војводе Степе, Официрског кола, популарних мелодија и обрада народне и традиционалне српске музике.

Посебну пажњу привукла је изведба „Марша на Дрину“, с обзиром да је марш посвећен пуковнику Миливоју Стојановићу, трећем ратном команданту Другог пешадијског пука Књаз Михаила, познатог „Гвозденог пука“, чије традиције наставља Трећа бригада.

Концерту су присуствовали начелник штаба Команде Копнене војске бригадни генерал Жарко Лазаревић, командант Треће бригаде бригадни генерал Желимир Глишовић, представници града Ниша и други гости. У галерији Дома војске приказана је изложба посвећена „Гвозденом пуку“, урађена у сарадњи са Музејом Топлице из Прокупља. ■

З. М.

Футсал куп у Македонији

Репрезентација Војске Србије освојила је треће место на 5. CISM Футсал купу, који је под покровитељством Међународног савета за војне спортове CISM одржан у Македонији. На овом традиционалном такмичењу учествовале су војне фудбалске репрезентације свих шест република бивше СФРЈ. ■

Кадет Ђорђе Лапчевић победник Купа „Спартанац“

У организацији Војне академије и Бокс клуба „Спартанац“ из Београда одржано је друго такмичење у Cross Fit дисциплинама Куп „Спартанац“ на којем је наступило више од 80 такмичара из Србије, Македоније, Хрватске и Словеније.

У изузетно захтевним дисциплинама снаге и издржљивости из Војске Србије наступило је 14 такмичара, међу којима су биле и две даме, потпоручник Невена Јовановић и кадет Дијана Вукомановић.

Највећу спремност и спретност исказао је кадет Војне академије Ђорђе Лапчевић из 136. класа, другопласирани је професионални војник Александар Војиновић из Специјалне бригаде, а треће место заузео је старији водник Никола Брдар из „Кобре“. ■ Г. Ч.

АУТОГУМЕ И ДЕЛОВИ ЗА СВА ВОЗИЛА

БЕЗ УЧЕШЋА
ЖИРАНАТА
ЧЕКОВА
КАМАТА

ПРОДАЈА НА РАТЕ ЗА
ПРИПАДНИКЕ ВОЈСКЕ СРБИЈЕ
И ВОЈНЕ ПЕНЗИОНЕРЕ ПУТЕМ
АДМИНИСТРАТИВНЕ ЗАБРАНЕ

Напомена:

- обрасце административне забране достављамо поштом
- могућа организована испорука по договору



КОТИК д.о.о

Панчево, Жарка Зрењанина 14

Телефони: 013/344-321,
063/370-138

Телефакс: 013/345-930

E-mail: kotikdoo@gmail.com



- БИЦИКЛИ, КАЦИГЕ, РЕЗЕРВНИ ДЕЛОВИ, ПРАТЕЋА ОПРЕМА
- АУТОМОБИЛСКЕ ГУМЕ, АКУМУЛАТОРИ, МОТОРНА УЉА...
- АУТО-ДЕЛОВИ ЗА СВА ВОЗИЛА
- ПРОГРАМ „VILLAGER“, КОСИЛИЦЕ, ТРИМЕРИ, МОТОРНЕ ТЕСТЕРЕ
- ЕЛЕКТРИЧНИ РУЧНИ АЛАТ
- РАЧУНАРИ И РАЧУНАРСКА ОПРЕМА
- БЕЛА ТЕХНИКА И ТЕЛЕВИЗОРИ
- БРИКЕТИ ЗА ЛОЖЕЊЕ



Културни водич ■■■■■■■■■■

1–15. октобар 2013.



**ДОМ
ВОЈСКЕ
СРБИЈЕ**

Браће Југовића 19, тел. 3234-702

Ликовни програм

тел. 3234-712

Галерија Дома Војске Србије (радно време: сваког дана сем недеље од 11 до 19 часова)

До 2.11. Велика галерија – Изложба „Велика Иза Влаха Буковца“, у сарадњи са Спомен-збирком Павла Бељанског из Новог Сада.

17.10. у 19 – Мала галерија – Отварање самосталне изложбе академског сликара Милорада Бубање „Поклоњење озорју“.

Предавања и пројекције

тел. 3234-712

17.10. у 18 – Велика галерија – Предавање Марије Тодоровић „La Grande Iza Алексиса Бувијеа“.

19.10. у 15 – Велика галерија – Обележавање Међународног дана слепих „Дан белог штапа“. Сегмент поставке у оквиру изложбе „Велика Иза Влаха Буковца“ намењен је слепима и особама са оштећеним видом.

24.10. у 18 – Велика галерија – Представљање издања Спомен-збирке Павла Бељанског „Монографија Меморијала Павла Бељанског“. На промоцији говори рецензенткиња историчарка уметности проф. др Миланка Тодић.

26.10. у 15 – Велика галерија – Мултимедијално представљање публикације „Први пут у музеју“ и дечијих радова.

31.10. у 18 – Велика галерија – Предавање мр Игорa Борозана „Трајање лепог: Велика Иза и Павле Бељански“.

Радионице

тел. 3234-712

19.10. и 26.10 од 11 – Велика галерија – Дечија радионица у оквиру изложбе „Велика Иза Влаха Буковца“.

Књижевни програм

тел. 3201-728

18.10. у 18 – Атријум – Промоција књиге „Етика сећања – успомене команданта пешадијског пука Југословенске народне армије“ аутора Будимира Стојковића, пуковника у пензији. О књизи говоре проф. др Драго Ручнов, пуковник проф. др Илија Кајтез, пуковник у пензији Милорад Ђукановић.

Музичко сценски програм

тел. 3201-728

25.10. у 19 – Свечана сала – Концерт Прашког мешовитог хора, под руководством диригента Јиржија Петрдлика. На репертоару је избор из најбољег чешког хорског музичког стваралаштва.

Пловидба од Запада ка Истоку

Тршћанска криза означила је почетак захлађивања односа Југославије и западних земаља. После помирења са СССР-ом, Југославија, ЈНА и њена морнарица враћају се традиционалном савезнику, уз још једну реорганизацију и реформу оружаних снага у складу с новом доктрином и концепцијом одбрамбеног рата.

Спорови око суверенитета над Трстом проузроковали су поновни талас непријатељства Југославије и Италије, само неколико година по завршетку Другог светског рата. Талас полемика, оптужби, подсећања на ратне заслуге, успехе и неуспехе, политичких карикуатура, (не)дипломатских осврта и коментара растао је из месеца у месец, да би 8. октобра 1953. године дошло до избијања тзв. Тршћанске кризе. Одлука савезника да своја мандатна права и управу у Зони А пренесу на италијанске власти изненадила је југословенски политички и војни врх. Одмах пошто су га представници Велике Британије и САД, на крајње дипломатски начин, обавестили о томе, председник Тито наредио је мобилизацију морнарице и покрет снага Прве ескадре, које су још крајем септембра 1953. године



пребазиране из својих мирнодопских лука на север у Пулу. Њихов задатак био је да заштите Зону Б и њену обалу.

Тршћанска криза

Већ 9. октобра бродови Ескадре, четири разарача, 8 патролних бродова и 38 торпедних чамаца из 6, 11, 38. и 76. дивизиона отпловили су у Зону Б. Четири торпедна чамца 25. гардијског морнаричког одреда остала су у приправности у Пули. У свануће 9. октобра пловни састави Ескадре налазили су се у борбеној готовости на самој граници Југославије, на сидришту у Коперском заливу, у лукама Копер и Изола, у Умагу, Новиграду, Поречу и Пирану. У току дана команданти Ескадре, Пете војне области, Прве пролетерске дивизије и Одред ЈНА у Зони Б састали су се ради упознавања са ситуацијом и утврђивања садејства у извршавању заједничке акције. Јединице флоте одушевљено су дочекане у Умагу, Пирану и другим местима словеначког приморја. Народ са цвећем и у масама тискао се око бродова.

У току Тршћанске кризе снаге Ескадре обезбеђивале су југословенске територијалне воде, патролирале, постављале заседе. Посаде бродова добијале су позиције на које су отпловљавали са погашеним светлима, а по пристизању гасили су се и мотори. Углавном без већих инцидената, осим неколико пресретања америчких ратних бродова или италијанских рибарица, бродови су, почетком децембра, извели и вежбу га-

ђања на теглећу ваздушну мету у рејону западно од луке Умаг. Почетна приправност „број један“ замењена је касније приправношћу „број 2“ (са половином посаде на одмору).

Већ крајем октобра на обе стране чуле су се и прве изјаве о могућем повлачењу снага из рејона Трста и мирнијем решењу кризе. Осмог децембра, на основу споразума који су у Риму 7. децембра потписали југословенски посланик Павле Грегорић и председник италијанске владе Пела, почело је обострано повлачење трупа из кризног рејона. Већ 9. децембра отпочео је нормалан мирнодопски рад југословенских јединица, Бродови Ескадре повукли су се 12. децембра из Зоне Б у редовне базе. Резервисти су убрзо пуштени кућама, а стари војнички-морнарички контингент (из 1951) још око месец дана боравио је у јединицама, пре него што је и он пуштен кућама.

Прелаз јединица ЈРМ из редовног у стање мобилизације био је брз, јер је мирнодопска формација углавном била једнака ратној. Попуњеност бродова била је потпуна. Међутим, 50% састава Ескадре чинили су мади морнари, што је представљало приличан извор тешкоћа које су у ходу морале да буду превазиђене. Ескадра није била обавештена о начину потпуне муницијом и торпедима на лицу места. Примећен је и недостатак јаче пловне радионице за пратњу, а постојао је и проблем снабдевања горивом, „због малог капацитета расположивих пениша“. Организација осматрања и јављања за потребе ЈРМ „патила“ је од неувежбаности осматрача, недовољне обуке везиста, спорог стицања извештаја о појави сопствене авијације или непознатих објеката на мору. Такви извештаји стизали су у команду Ескадре „са закашњењем од неколико сати“. Италијанска надмоћ била је очигледна. Југословени су имали укупно 63.000 тона бродовља, а Италијани 380.000 тона. Поред тога италијанска ратна морнарица имала је развијену радарску службу са којом је могла да прати покрете југословенских бродова. Југословенска морнарица могла је само да констатује: „Ми нисмо имали средства за ометање радарског осматрања“.

Ипак, и поред недостатака, општа је оцена да су снаге ЈНА (ЈРМ) ангажоване у Тршћанској кризи испуниле постављене задатке и оправдале очекивања државног и партијског руководства и народа на простору око Трста и шире у земљи. Одлучност југословенских снага да не дозволе Италијанима никакво изненађење била је вероватно пресудна у даљим преговорима две земље. Различита искуства из тих догађаја уграђена су у праксу у следећем периоду, а наставак испорука технике и наоружања у оквиру западне војне помоћи омогућио је осавремењивање виталних јединица у складу са искуствима Тршћанске кризе.

После вежбе с британском ратном морнарицом, реализоване средином 1955. године, на којој су увежбани разминурање и противподморничка борба, оцењено је да су извршени напад на конвој и одбрана пролаза „помогли да оценимо стечено знање, сагледамо недостатке и одмеримо снаге са снажнијом ратном морнарицом“. Била је то прва и последња вежба Југословенске ратне морнарице с неком иностраном морнарицом.

Морнарица у оквиру војне помоћи

Југословенска ратна морнарица такође је била укључена у програм војне помоћи – МДАП, али знатно мање него коп-

нена војска или ваздухопловство. Поредџи је са осталим родовима и видовима, морнарица је у оквиру тог програма добила најмање. Сви југословенски захтеви за испоруку разарача били су безуспешни. У преговорима са Британцима о испорукама наоружања за 1952. годину одлучено је да се разарачи избаце из потражње „због тога што у Генералштабу претпостављају да Енглези неће бити вољни о томе ни да разговарају”. У току трајања програма, набављено је артиљеријско, противподморничко и противминско наоружање. Стигла је и муниција за бродске митраљезе и топове калибра од 20 до 127 милиметара. Испоручена су и средства везе, различити радари, рефлектори, мотори, електроуређаји и читав низ ситнијих артикала који су нашли примену у југословенским бродоградилштима.

Део набавки за ЈНА реализован је и кроз специфични „оф шор” програм. Реч је о програму који је америчка армија, ради растеређења своје војне индустрије, развила у време Корејског рата. У оквиру тог програма, као специфичног потпрограма МДАП, за ЈРМ је у Француској набављен патролни брод који је, као „581” са надимком „Француз”, ушао у састав 38. дивизиона патролних бродова 1956. године. На истој основи набављен је један, а у Југославији су произведена још три миноловца типа „Хам”, или како су означени у ЈРМ „Тип 151”. У трогирском и лошињском бродоградилшту израђени су миноловци класе „Сириус”, или по стандарду ЈРМ „Тип 141”.

Све интензивнија политичка, економска, па и војна сарадња са СССР-ом и земљама Варшавског уговора после нормализације односа 1955. године истовремено је довела и до захлађења односа са западним силама, а нарочито са САД. Долази постепено до успоравања свих испорука, а посебно ваздухопловне технике и опреме. Иако је гашење програма војне помоћи било по споразуму од 14. новембра 1951. утврђено на рок од 28 година, све је прекинуто много пре тога. Нова политичка ситуација условила је одлуку владе ФНРЈ да откаже даљи пријем војне помоћи, што је и озваничено 15. јула 1957. године коменикеом југословенске владе.

Реализација Другог флотног програма

У другој половини педесетих година за потребе опремања ЈРМ реализован је други флотни програм, усвојен 1952. године. Пошло се од констатације да ЈРМ треба да поседује око 600 бродова, од којих не тако мало оних са већом тонажом, артиљеријско наоружање за подршку, већи број патролних бродова, торпедних чамаца, десантних бродова и помоћних бродова. Развој оружаних снага превиђао је да до 1960. године 612 бродова уђе у флоту, а примљен је 581 брод. Део бродова у овој фази набављен је кроз програм МДАП или „оф шор”. Кроз те програме највише се набављала опрема и бродско наоружање, које је на нове бродове уграђивано у домаћим бродоградилштима. Други део произведен је у домаћим бродоградилштима у серијама. Такође је у том периоду део старијих пловила расходован, а део бродовла продат Индонезији и Египту. И поред тога, на крају раздобља морнарица је имала преко 580 бродова на располагању. У 1957. години морнарица је располагала са 601 бродом, од којих је 524 било на мору (207 трофејних) и 77 на рекама

(40 трофејних). За расход је било предвиђено 98 бродова на мору. Крајем педесетих година започела је изградња две подморнице у бродоградилшту Уљаник. Међутим, у састав флоте ове подморнице ушле су тек 1960. године.

Морнарица је у том периоду опремљена већим количинама артиљеријског, торпедног и минског наоружања. За потребе ЈРМ испоручено је 1958. године 500 мина типа САГ-2Б, али 10 планираних торпеда ТР53/4 није било испоручено због потешкоћа са набавком материјала. Почетком 1959. године серија авиона Икарус 214 уведена је у наоружање противподморничког пука за извиђање и дејство против подморница. Ипак, може се констатовати да због недостатака торпеда ТР-53, мина, некомплетности патролних бродова и недостатка подморница, противподморничка одбрана „није задовољавала”.

У овом периоду за југословенске ратне бродове показале интерес поједине морнарице из Африке и Азије. Моторна јакта „Бриони” поклоњена је етиопској ратној морнарици, односно цару Хајлу Селасију. За посаду од 12 људи организована је обука у школи у Пули. Исте, 1959. године, разматрана је изградња четири патролна чамца за суданску ратну морнарицу и школовање њихових посада у Југославији. Интерес за набавку појединих типова ратних бродова у Југославији показали су Тунис, Мароко, Цејлон и Етиопија.

Према новој концепцији одбране

Половином 1958. године усвојена је концепција одбрамбеног рата којом је решено основно питање његовог вођења у југословенским условима, као и начелна структура наших оружаних снага. На бази тих закључака Генералштаб је предложио Државном секретару план разраде и конкретизације најважнијих питања из оквира нове доктрине. На основи тог плана разрађен је конкретан план рада назван „Дрвар”. Током 1959. године на основу те концепције започета је велика реорганизација ЈНА и извршене су бројне формацијске промене у јединицама. Према том плану преформирана је и команда ЈРМ, која је постала здружена команда. Поред флоте са пловним јединицама, у свој састав Здружена команда добија три војна подручја са копненим и пловним снагама. Та подручја имала су команде – у Титограду, Мостару и Шибенику. Једино искључиво поморско подручје било је са седиштем у Пули. Флота је имала дивизионе разараоче, ескортне разараоче, торпедне чамце и миноловце, и подморничку команду. Подручја су у свом саставу имала одреде борбених и помоћних бродова.

На тај начин завршена је прва послератна епоха развоја Југословенске ратне морнарице. Она је, од шаролике герилске флоте израсла у респективну снагу за деловање на јадранском акваторију. Ослоњена делом на партизанска, делом на искуства претходне југословенске морнарице, прошла је епоху неуспешне совјетизације, потоње изолације и нетипичног хладноратовског савезништва са НАТО. Од изазова какав је био изненадна криза око Трста, до развоја домаће бродоградње за војне потребе и окретања сопственом развоју кроз промену виђења будућег рата није прошло много времена, свега деценију и по. ■

Крај

ВЕРСКИ ПРАЗНИЦИ

15 – 31. октобар 2013.

✝ Православни

19. октобар – Свети апостол Тома
Томиндан
20. октобар – Свети мученици
Сергије и Вакхо
– Срђевдан
- 27. октобар** – Преподобна мати
Параскева
– Света Петка
31. октобар – Свети Петар Цетињски

☪ Исламски

15. октобар – Курбан Бајрам

СВЕТА ПЕТКА

Света Петка – Параскева је славна свети-
тељка српског порекла, рођена у Епива-
ту, између Силинаврије и Цариграда. Њени
родитељи били су имућни и побожни хри-
шћани, који су, сем ћерке, имали и сина Јев-
тимија, који се замонашио и доцније постао
знаменити епископ Малитски.

После смрти родитеља, напустила је
њихов дом и започела, Христа ради, подви-
жнички живот какав је увек желела. Отишла
је најпре у Цариград, а потом је, све до по-
зних година, живела у Јорданској пустињи у
посту и молитви, пролазећи кроз бројна ис-
кушења и патње. У старости, глас с неба по-
звао ју је у њен родни крај. Упокојила се у 16.
веку, а њене чудотворне мошти, током вре-
мена, преношене су из Цариграда у Трново,
па натраг у Цариград, а одатле у Београд. Са-
да почивају у румунском граду Јашу.

У Београду, у цркви на Калемегдану, њој
посвећеној, постоји вода Свете Петке (агна-
зма) која чудотворно лечи све болеснике ко-
ји с вером у Бога и с љубављу према свети-
тељки од ње затраже милост. ■

КУРБАН БАЈРАМ

Благдан пожртвовања и приближавања
Богу у народу је познат и као Хаџијски
Бајрам, пошто се њиме завршавају обреди
ходочашћа, током којег хаџије из целог све-
та обилазе света места Меке и њене околи-
не.

То је дан награде, па се верници оку-
плају у џамијама где, након обавезне моли-
тве зором (феџр) обављају и бајрамску моли-
тву (Бајрам намаз). Након молитве богатији
муслимани жртвују за курбан најчешће рога-
тог овна, чије месо касније деле сиротињи,
комшијама, родбини, пријатељима...

Курбан Бајрам проводи се у кругу поро-
дице, с ближњима, а не заборављају се ни
мезари (гробови) умрлих. ■

Дан сећања на српске жртве у Другом светском рату – 21. октобар

Спомен на крагујевачке жртве

Наређењем главнокомандујућег окупационих снага
у Србији генерала Франца Бемеа, од 10. октобра 1941.
године, да се за једног убијеног немачког војника, или
фолксдојчера стреља 100, а за рањеног 50 Срба,
„озакоњен“ је ратни злочин који су Немци починили
над српским народом од 1941. до 1945. године

Чланом 3. Закона о изменама и до-
пунама Закона о државним и дру-
гим празницима у Републици Србији,
усвојеним 5. децембра 2011. године,
установљен је Дан сећања на српске
жртве у Другом светском рату, који
се обележава 21. октобра. Тога да-
на 1941. године немачке окупацио-
не снаге масовним стрељањем гра-
ђана Крагујевца извршиле су ратни
злочин над цивилима. Стрељања су
се те јесени наставила и у другим
градовима Србије.

Повод за стрељање у Крагујев-
цу били су немачки губици у борбама
вођеним 16. октобра 1941. код места
Љуљаци на путу Крагујевац–Горњи
Милановац. У сукобу са српским уста-
ницима погинуло је девет војника Тре-
ћег батаљона 749. пешадијског пука,
један је касније умро, а 26 војника је
рањено. Сутрадан је мајор Ото Деш,
командант 749. пука, донео одлуку да
се изврши стрељање цивила према
одредбама из Наредбе главнокоман-
дујућег окупационих снага у Србији
генерала Франца Бемеа од 10. окто-
бра, у којој се наређује стрељање 100
Срба за једног убијеног и 50 Срба за
једног рањеног немачког војника, или
фолксдојчера.

Већ 19. октобра јединице 1. и
3. батаљона у селима Маршићу, Или-
ћеву и Грошници стрељале су 427 љу-
ди. Истог дана у команди 749. пука од-
лучено је да се стрељање настави у
Крагујевцу. Град је био блокиран и 20.
октобра почела су хапшења. Отпора
грађана готово да и није било, јер су
Немци говорили да се све то ради
због замене личних докумената. Више
хиљада грађана, ђака и професора
крагујевачке гимназије ухапшено је и
затворено у четири бараке артиљериј-
ског пука на периферији града. У сут-
тон 20. октобра у Шумарицама стре-
љано је укупно 123 мушкараца и же-
на. Осморо је преживело. Следећег
дана, у седам сати ујутру, почела су

масовна стрељања која су трајала од
два сата после подне. Према распо-
ложивим подацима 29 људи је прежи-
вело.

Крагујевачка трагедија 21. ок-
тобра 1941. предмет је различитих
тумачења у вези са узроцима који су
до ње довели, као и тачног броја
стрељаних. За разлику од најчешћег
податка да је било око 7000 стреља-
них, југословенска Државна комисија
за истраживање злочина окупатора
је у периоду од октобра 1944. до јула
1945. документовано утврдила да је
тада у Крагујевцу стрељано 2324 ли-
ца. Тај податак коришћен је и на су-
ђењу нацистичким злочинцима у
Нирнбергу. Према до сада прикупље-
ним подацима, убијено је 2794 му-
шкараца, жена и деце, од тога 415 у
селима и 2379 у Крагујевцу.

У спомен на жртве стрељања
Шумарице су 1953. године добиле
Спомен-парк „Крагујевачки октобар“
на површини од 352 хектара. На том
простору налази се 30 гробница и
споменика који чине меморијалну це-
лину (Споменик бола и пркоса, Спо-
меник стрељаним ђацима и професор-
има, Кристални цвет, Сто за једног,
Хрватски споменик, Камени спавач,
Споменик Србима и Јеврејима, Спо-
меник отпора и слободе, Суђење,
Споменик пријатељства, Против зла).
Централни споменик је Споменик
стрељаним ђацима и професорима,
подигнут 1963. године, од бетона, у
облику римског броја пет, који сим-
болизује разред у који су ишли стре-
љани ђаци. Још три гробнице налазе
се у околним селима.

Дан сећања први пут је обеле-
жен 2012. године у Шумарицама, то-
ком одржавања 41. антиратне мани-
фестације „Велики школски час“.
Обележавању су присуствовали
председник Републике Србије и ам-
басадор Републике Немачке. ■

Др Миљан МИЛИКИЋ

МИНИСТАРСТВО ОДБРАНЕ
РЕПУБЛИКЕ СРБИЈЕ
УНИВЕРЗИТЕТ ОДБРАНЕ У БЕОГРАДУ
ВОЈНА АКАДЕМИЈА

расписује

ЈАВНИ КОНКУРС

за упис лица из грађанства на мастер академске студије на Универзитету одбране – Војна академија

У школској 2013/2014. години лица из грађанства могу конкурисати за пријем на мастер академске студије у трајању од годину дана на студијске програме:

Јавне финансије – 10 студената
Војноелектронско инжењерство – 10 студената

На конкурс се могу јавити кандидати који испуњавају следеће услове:

1) Општи услови:

– да су држављани Републике Србије;
– да нису кривично осуђивани казном затвора у трајању дужем од шест месеци и да се против њих не води кривични поступак због кривичног дела за које се гони по службеној дужности.

2) Посебни услови:

а) за студијски програм Јавне финансије
– право на упис на студијски програм имају сва лица са остварених 240 ЕСПБ на програмима основних академских студија из области економских наука или завршене основне академске студије економског или сродног усмерења у пољу друштвено-хуманистичких наука са просечном оценом на студијама најмање 8,00.

– познавање страног језика на нивоу другог степена према критеријуму Војне академије.

б) за студијски програм Војноелектронско инжењерство

– право на упис на студијски програм имају сва лица са остварених 240 ЕСПБ на програмима основних академских студија из области електротехнике и рачунарства са просечном оценом на студијама најмање 8,00.

– познавање страног језика на нивоу другог степена према критеријуму Војне академије.

Мерила за утврђивање редоследа кандидата:

1) Просечна оцена са претходних студија (изражена на две децимале) множи се са 3.

2) По основу дужине студирања:

– 20 бодова за студије претходног нивоа завршене најкасније до краја једне школске године дуже од трајања студија;

– 5 бодова за студије претходног нивоа завршене најкасније до краја две школске године дуже од трајања студија.

3) Вредновање и квантитативно исказивање публикованих радова, уколико их кандидат има, врши се према Правилнику о поступку и начину вредновања и квантитативног

исказивања научноистраживачких резултата истраживача (Службени гласник РС, број 38/08), а укупан број остварених поена множи се са 3 (вредновање публикованих радова, по пријему пријава, обавиће Катедра за финансије, односно Катедра војноелектронског инжењерства ВА);

4) У случају једнаког броја остварених бодова предност има кандидат са већом просечном оценом са претходних студија.

НАЧИН КОНКУРИСАЊА

Конкурс је отворен од 15.10. до 31.10. 2013. године.

Кандидати пријаве подносе препорученом поштом на адресу **Генерала Павла Јуришића Штурма 33, Београд, или лично у деловодству ВА сваког радног дана од 13.00 до 14.00 часова**. Образац пријаве се преузима са интернет странице ВА ().

Уз пријаву за конкурс кандидати прилажу следећа документа:

– уверење о држављанству Републике Србије (не старије од шест месеци);

– оверену копију извода из матичне књиге рођених (не старију од шест месеци);

– уверење од надлежног суда да се против кандидата не води кривични поступак због кривичног дела за које се гони по службеној дужности (не старије од шест месеци);

– уверење надлежног органа МУП-а да кандидат није кривично осуђиван казном затвора у трајању дужем од шест месеци (не старије од шест месеци);

– оверену копију дипломе или оверену копију уверења о завршеном школовању на основним студијама у којој је уписана просечна оцена (уколико није уписана, висина просечне оцене се доказује потврдом коју издаје високошколска установа);

– списак публикованих научних и стручних радова (уколико их кандидат има);

– биографију.

Непотпуне, неблаговремене и неразумљиве пријаве неће се узимати у разматрање.

Кандидати који испуњавају услове за пријем на школовање биће позвани у Војну академију ради провере познавања страног језика.

Прелиминарна ранг листа биће објављена на огласној табли Војне академије Универзитета одбране у Београду, на интернет страници ВА и интернет страници Универзитета одбране у Београду до 8.11. 2013. године.

Учесник конкурса који сматра да су његова права повређена може поднети приговор Декану Војне академије Универзитета одбране у Београду, у року од два дана од дана објављивања прелиминарне ранг листе.

По приговору учесника конкурса, декан доноси решење у року од два дана од дана пријема приговора.

Након одлучивања о приговору, комисија утврђује и објављује коначну ранг листу свих кандидата.

Коначна ранг листа објављује се на огласној табли ВА Универзитета одбране у Београду, на интернет страници ВА и интернет страници Универзитета одбране у Београду.

Школарина за школску 2013/2014. годину износи 100.000,00 динара и може се уплаћивати у 5 (пет) једнаких рата.

Остала обавештења у вези са конкурсом могу се добити у студентској служби Војне академије, на телефоне: 011/3603-112 и 011/3603-341, или преко електронске поште: stud.sluzba@va.mod.gov.rs ■



МИНИСТАРСТВО ОДБРАНЕ РЕПУБЛИКЕ СРБИЈЕ
СЕКТОР ЗА ЉУДСКЕ РЕСУРСЕ
Управа за традицију, стандард и ветеране

**Обавештење о могућности доделе станова
- пресек 20.11.2013. године -**

Сагласно одредби члана 43. Правилника о решавању стамбених питања у Министарству одбране ("СВА" бр. 38/05, 16/08, 26/08 и 39/08), Управа за инфраструктуру Сектора за материјалне ресурсе, до 04.10.2013. године, доставила је Управи за традицију, стандард и ветеране, пријаве и преглед за расподелу 106 станова у закуп на неодређено време у гарнизонима, односно местима, наведеним у Прегледу станова у закуп за расподелу.

У наведеном Прегледу станова за расподелу пријављено је за поделу и 22 стана у закуп које није могуће поделити у складу са одредбама Правилника, јер у моменту објављивања ове информације није било стамбених интересената у местима из наведеног Прегледа.

Право на доделу наведених станова имају лица која остварују право на доделу стана у закуп на неодређено време, сагласно одредбама члана 2. Правилника о решавању стамбених питања у Министарству одбране ("СВА" бр. 38/05, 16/08, 26/08 и 39/08 - у даљем тексту Правилник).

У смислу члана 19. Правилника, лицу из члана 2. овог правилника може се дати у закуп и стан мањи од стана који му припада по одредбама члана 18. овог правилника, ако се са тим писмено сагласи.

Сходно наведеном, лица, која желе прихватити доделу структурно мањег стана, морају дати писану изјаву, оверену у јединици - установи у којој су на служби, а пензионисана лица у општини или суду, да се одричу доделе структурно припадајућег стана и прихватају доделу понуђеног односно структурно мањег стана, као коначно решење свог стамбеног питања.

У датој изјави лица се морају децидно изјаснити само за један од понуђених станова, а уколико се изјасне за више станова, у обзир ће се узети само један стан у првонаведеном месту.

По достављању изјава од стране заинтересованих лица, донеће

се нови закључци на основу којих ће се према укупном збиру бодова извршити рангирање кандидата, а станови ће бити додељени лицима који за одређени гарнизон или место у коме конкуришу за стан, буду ранжирани на одговарајућем месту коначне ранг листе у складу са Одлуком о расподели станова.

Напомињемо да су стамбени интересенти у обавези да доставе (уколико претходно нису доставили) доказе надлежног органа који се односе на њихов стамбени статус (право на поврат станова у отцепљеним републикама, признавање болести по налазу Више војно лекарске комисије и пребивалиште за носиоца права и чланове његовог породичног домаћинства на истој адреси, пореско задужење за станкућу за носиоца права и чланове његовог породичног домаћинства), јер ће се у супротном њихови захтеви за решавање стамбеног питања сматрати непотпуним и неће бити разматрани.

Предлогом Одлуке о расподели станова биће обухваћени сви расположиви станови, које до дана доношења Одлуке о расподели станова, пријави надлежна организацијска јединица Министарства надлежна за инфраструктуру.

Заинтересована лица треба да доставе изјаве, да се одричу доделе структурно припадајућег стана и прихватају доделу понуђеног односно структурно мањег стана, као коначног решења свог стамбеног питања најкасније до 20.11.2013. године, који је одређен као дан пресека стања

за доношење Одлуке о расподели станова, Управи за традицију, стандард и ветеране Сектора за људске ресурсе МО, ул. Немањина бр. 15 Београд.

Све информације у вези могућности решавања стамбеног питања заинтересована лица могу добити путем електронске поште: или на телефон инфо центра 011/3201-073 или на мобилни тел. 066/8722800, у периоду 12-16 часова, сваког радног дана осим петком и на Интернет презентацији Министарства одбране рубрика "СТАМБЕНО". ■

ПРЕГЛЕД ПРИЈАВЉЕНИХ СТАНОВА ЗА РАСПОДЕЛУ									
09.10.2013									
Р.бр.	МЕСТО / Гарнизон	СТРУКТУРА							СВЕГА
		0,5	1,0	1,5	2,0	2,5	3,0	3,5	
1	АЛЕКСИНАЦ/Ниш		1						1
2	БЕОГРАД / Београд	6	1	3	6		33	2	51
3	БАЧКА ТОПОЛА/Бачка Топола				2				2
4	БЕЛА ЦРКВА / Панчево		1						1
5	БОГОВАБА/Ваљево				1				1
6	ВАЉЕВО/Ваљево		2		2				4
7	ВРШАЦ/ Панчево						2		2
8	ГОРЊИ МИЛАНОВАЦ / Горњи Милановац	1							1
9	ЗАЈЕЧАР/Зајечар		1		3				4
10	КРУШЕВАЦ / Крушевац		3	1					4
11	КОВИН/Панчево				1				1
12	ЛЕСКОВАЦ / Лесковац		1		2				3
13	НИШ/Ниш		1		2				3
14	ПАРАЋИН / Зајечар				2				2
15	СРЕМСКА МИТРОВИЦА/Сремска Митровица		1	1	1				3
16	УЖИЦЕ /Ужице		1						1
СВЕГА ЗАКУП - ИМА КАНДИДАТА НА РЛ		7	12	5	22		35	2	84
1	ВЕЛИКА ПЛАНА/Крагујевац							1	1
2	ВРАЊЕ/ Врање		1						1
3	ГОРЊИ МИЛАНОВАЦ / Горњи Милановац		2						2
4	КЊАЗЕВАЦ / Зајечар		2						2
5	КРАЉЕВО / Краљево		1						1
6	МОКРИН/Бачка Топола			1					1
7	НЕГОТИН / Зајечар		1						1
8	ПАРАЋИН / Зајечар		3	4					7
9	ПЕТРОВАЦ НА МЛАВИ/Пожаревац			1					1
10	СУБОТИЦА/Бачка Топола		4	1					5
СВЕГА ЗАКУП - НЕМА КАНДИДАТА НА РЛ		14	7					1	22
СВЕГА СТАНОВА У ЗАКУП		21	19	5	22		35	3	106



ИЗАБРАНИ ПРОБЛЕМИ СТУДИЈА АНРИЈА РИНКА

Француски шаховски проблемиста Анри Ринк (1870–1952) један је од класика савременог уметничког проблема. Приказујемо две његове минијатурне студије где бели врло прецизнош игром остварује победу. Решење потражите у следећем броју.

Бели на потезу добија
„Чешке Слово“ (1924)

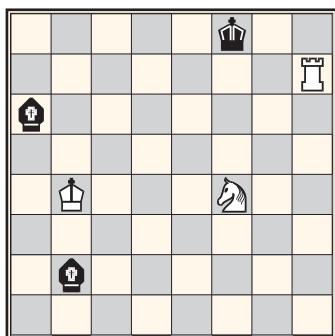

Позиција:

Бели: Kb4, Th7, Sf4
Црни: Kf8, La6, Lb2

Бели на потезу добија
„Revue suisse d'echecs“ (1922)

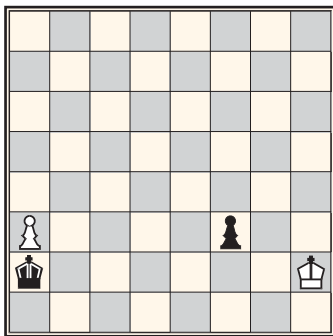

Позиција:

Бели: Kh2, пешак а3
Црни: Ka2, пешак f3

Припремио: Владимир ШАРИЋ

У колонама и редовима, водоравно и усправно, у празна поља упишите једноцифрене бројеве од 1 до 9 који недостају. Сваки број има своје место, не сме да се понови исти број ни у усправној колони ни у водоравном реду, нити у квадрату 3x3.

С
У
Д
О
К
У

4			3	2			
	7		6	1			8
6		3				2	
						4	2
			8		5		
9		2					
		4				3	1
5				4	6		7
			7	8			4

Решење коњићевих скокова из прошлог броја:

Уже вола родило? – Тиква у врежи; Госпо-
дар у кући стоји, а брага му изван куће?
– Кукуруз.

УКРШТЕНЕ РЕЧИ

○	1	○	2	3	4	5	6	7	○	8	○	9	10	11	12	13	14	○	15	○	16
17									18									19			
○		20								21										22	
23				24									25								
26						27								28							
29								30									31				
32										33										34	
35			36									37									
38					39								40								
41							42								43						
44										45									46		
○		47										48								○	
49				50										51							

Припремио: Жарко ЂОКИЋ

РЕШЕЊЕ ИЗ ПРОШЛОГ БРОЈА ВОДОРРАВНО:

Твин Пикс, прогласи, АИК, р, Стапарка, дрекавац,
р, ЕТГ, Рене Русо, динариди, ћерка, азиланти, три-
дем, алеопат, Лондонка, Вили, бедреница, камара-
ди, ПН, РС, егатишти, акинезија, Икан, Синтелон,
Тафарел, гориво, кокотићи, Амери, Апатинка,
Стојачак, нос, д, панкерка, катартик, т, ати, Татар-
ска, орловати.

ВОДОРРАВНО:

17. Арапско племе из Старог завета, Агарени, 18. Декоративна биљка, 19. Аждаје, 20. Славјенице, 21. Песник Љубивоје, 23. Оружани сукоб великих размера, 24. Уништавати, 25. Јурити један другог, 26. Мале осе, 27. Материја из азијских морских алги, 28. Биљка из породице љиљана, 29. Локалитет бојишта Кумановске битке у Првом балканском рату 23. и 24. октобра 1912. године, 30. Огреботина на телу, 31. Немачки филозоф, Имануел, 32. Слично звучати (лат.), 33. Трајана одмила, 34. Истраживање и развој (скр.), 35. Градски одбор (скр.), 36. Жена пореклом из Книна, 37. Прескакати, 38. Нојев ковчег (библ.), 39. Корпа за рубље, 40. Сорта грожђа, 41. Хрватски књижевник, Ксавер Шандор (право име Љубомир Бабић), 42. Татарија, Татарстан, 43. Монголски номадски народ, Обри, 44. Присталице егатизма, 45. Језеро у Канади (анаграм од НАКОКАТИ), 46. Легенда, 47. Војник у понтонској јединици, 48. Окамењени корали, 49. Име уметнице Рас, 50. Врста пите, 51. Нижи свештенички ред (грч.).

УСПРАВНО:

1. Загађеност ваздуха, 2. Античко име Штипа, 3. Ратно ваздухопловство (скр.), 4. Руски песник, Сергеј, 5. Градић код Будимпеште, 6. Точење, 7. Место и општина у Сремском округу, 8. Прослављени фудбалски голман, Владимир, 9. Мушко име, Григорије, 10. Основна школа (скр.), 11. Глодар сличан дабру, 12. Назив, 13. Становница Јордана, 14. Место у Ирану (палиндром од РАВА), 15. Аћимова имењакиња, 16. Појам који се односи на одређене физичке појаве узроковане наелектрисањем, 18. Становница Крапине, 19. Изузетан, 20. Звање асесора–помоћног судије, 21. Со винске киселине, 22. Посленици у санитету, 24. Помало црно, 25. Атанас одмила, 27. Каријеристи, лакташи, 28. Постанак, стварање, 30. Сујета, охолост, 31. Раса црне овце, 33. Обори за стоку, 34. Становник Анама, 36. Дружина (покр.), 37. Пријатељ, прикан, 39. Амерички књижевник и синеаст, Стивен Едвин, 40. Спољњи омотач дрвета, 42. Тобијас одмила, 43. Телефонски позив, хало, 45. Ауто-ознака Инђије, 46. Лична заменица.

НОВО У ПОНУДИ РЕСТОРАНА ДОМА ВОЈСКЕ У БЕОГРАДУ



PIVO I KOBASICE
DOM VOJSKE SRBIJE
PRIJATNO

RADNO VREMA
09:00 - 22:00
Nedeljom ne radimo
Francuska 2
Tel: 011 32 39 963
Vojna ustanova Dedinje
E-mail: cdvs@vudedinje.com
www.vudedinje.cjd.net

Најјефтинији ручак у граду

Од 12:00 до 17:00
за само 400,00 динара

Лейшана,
шелећа чорба,
главно јело
салата,
и колач



Ресторан дома
Војске Србије
Француска 2
011 3240 419
011 3239 963



Vaš san pored reke

Prvi stanovi useljivi u septembru 2013

Posebni uslovi za pripadnike vojske Republike Srbije

Poslovno-stambeni kompleks
„Dunavske terase“
Vojvode Micka Krstića 1,
11000 Beograd, Srbija
Tel/Fax: +381 (0)11 275 08 14
Tel/Fax: +381 (0)11 275 08 15
Mob: +381 (0)64 894 10 01
Mob: +381 (0)64 894 10 96
Mob: +381 (0)64 894 10 14

 **DUNAVSKE
TERASE**
www.dunavsketerase.rs

- ~ Visok kvalitet stanovanja
- ~ Energetska efikasnost
- ~ Brza komunikacija
- ~ Mirno mesto za život
- ~ Pogled na Dunav

Mogućnost kupovine putem subvencionisanih stambenih kredita

Stanovi od 37m² - 85m²
cena 1350€

Garažna mesta
cena 9000€

u cenu nije uračunat PDV



ВОЈНИ СИНДИКАТ СРБИЈЕ

је самостална, независна, добровољна и нестраначка организација запослених у Министарству одбране и Војсци Србије, основана 27. новембра 2012. године Решењем Министарства рада број 110-00-312/2012-02

www.vojnisindikatsrbije.rs

Војни синдикат Србије ради и делује на целом подручју Републике Србије кроз своје синдикалне групе, није члан ни једне синдикалне централе, других синдикалних организација основаних у МО и ВС, нити било које друге синдикалне организације у Републици Србији.

Циљеви Војног синдиката Србије су:

- остварити репрезентативност синдиката,
- склопити колективни уговор са послодавцем,
- побољшати радне услове и степен безбедности и здравља на раду,
- обезбедити заштиту материјалних и социјалних права чланова,
- учествовати у припреми закона и изради прописа којима се регулише положај и права запослених.

Члан Војног синдиката Србије има право на потпуну заштиту у случају дискредитовања или угрожавања његових права због припадности синдикату или обављању послова у оквиру синдиката, финансијску помоћ сходно правилнику о фонду солидарности, колективно осигурање, правну помоћ,

Поштоване колегинице и колеге, вашим учлањењем у Војни синдикат Србије придружили би сте се породици од 2.000 чланова, приближивши се заједничком остварењу постављених циљева !!!

**СНАГА, ПОВЕРЕЊЕ, ПОШТОВАЊЕ
ВОЈНИ СИНДИКАТ СРБИЈЕ**

Контакт: Јосип Чапо 066-8874326, Новица Антић 066-8707042 (Рашка, Н.Пазар),
Душко Толмач 066-8711461 (Врање, Зајечар),
Предраг Јевтић 066/8711683 и 062-564001 (Ниш, Прокупље, Куршумлија),
Звездан Првуљ 066-8720901 (Београд), Иван Ивковић 066-8874333 (Нови Сад)

administracija@vojnindikatsrbije.rs

Специјални прилог

АРСЕНАЛ

82

Нови руско-француски
БВП „атом“ 8x8

СЕНЗАЦИЈА
У НИЖНОМ
ТАГИЛУ



Пиштољ FN HP P-35

ЗАСЛУЖЕНА
СЛАВА

Из тиватске збирке
поморског и
индустијског наслеђа

ПОДМОРНИЦЕ
КАО
ЕКСПОНАТИ



Нови руско-француски БВП „атом“ 8x8

СЕНЗАЦИЈА У



САДРЖАЈ

Нови руско-француски БВП „атом“ 8x8	
СЕНЗАЦИЈА У НИЖНОМ ТАГИЛУ	2
Серија нових руских оклопних возила	
КУРГАНЕЦ-25	4
Пиштољ FN HP P-35 (2)	
ЗАСЛУЖЕНА СЛАВА	6
Сећање на генерала проф. Обрада Вучуровића	
ТВОРАЦ НАШЕ РАКЕТНЕ ТЕХНИКЕ	10
Из тиватске збирке поморског и индустријског наслеђа	
ПОДМОРНИЦЕ КАО ЕКСПОНАТИ	11

Јавност и посетиоци сајма у Нижном Тагилу, који је одржан 25. септембра, били су изненађени неочекиваним приказом БВП „атом“ 8x8 нове концепције, који је заједнички прототип руско-француског развоја „Уралвагонзавода“ и „Renault Truck Defence“

На недавно завршеном сајму у Нижном Тагилу RAE-2013, одржаном од 25. до 28. септембра, посетиоци су били изненађени неочекиваним приказом БВП „атом“ 8x8 нове концепције, који је заједнички прототип руско-француског развоја „Уралвагонзавода“ и „Renault Truck Defence“.

У изјави директора „Уралвагонзавода“ (УВЗ) господина О. Сиенкоа (објављеној на сајту www.itar.tass.ru 25.

септембра 2013) наводи се да је то возило резултат француско-руске сарадње одбрамбене индустрије са учешћем 50:50 одсто обе стране, наоружано новим топом 57 mm, домета до 16 километара.

Французи су обезбедили трансмисију, мотор, концепцију, ходни уређај и СУВ, а руска страна је уградилa наоружање, остале подсистеме и агрегате: филтровентиляционог система НХБ заштите, БДК, система активне

НИЖНОМ ТАГИЛУ



заштите и додатних модула оклопа. Финалиста пројекта „Уралвагонзавод“ одговоран је за оклопно тело и куполу, те завршну монтажу. У тој фирми се припремају и за сопствену производњу француских оптоелектронских система и термовизије, које би преузели од компанија „Thales“ и SAGEM.

Возило „атом“, са својом ватреном моћи (топ 57 mm) и високом проходношћу ван путева, као и одговарајућом заштитом и концепцијом конструкције, примењеним оптоелектронским и дигиталним системима, биће конкурентно и на међународном тржишту, али и врло прихватљив

систем за руске оружане снаге, оцењено је у УВЗ. Оно је, како се изразио директор „Уралвагонзавода“, „каранфил“ успешне партнерске сарадње у условима жестоке међународне конкуренције у производњи ОБВ точкаша.

Одлике

Модуларна конструкција омогућиће израду осам варијаната наменских возила: ОК са тешким митраљезом 12,7 mm, БВП с топом 57 mm и спрегнутим митраљезом 7,62 mm, СО ПВО 57 mm, СО са минобацачем 120 mm, возило за оправке и извлачење, командно возило, инжињеријско и санитарско возило.

Борбени модул (купола с топом 57 mm и митраљезом 7,62 mm) обезбеђује откривање и уништавање циљева дању и ноћу, са места и у покрету: лако оклопљених и неоклопљених возила,

ППО ракетних оруђа и ловаца тенкова наоружаних преносним ПО средствима, беспилотних летелица, авиона дозвучне брзине и хеликоптера на даљинама до шест и висинама до четири километра.

Топ се покреће хоризонтално кружно, а по елевацији од –8 до +70 степени. Дијапазон углова повољан је и за борбе у насељеним местима и на брдовитом земљишту, које надвишава положај возила. Брзина паљбе је 100–120 метака у минути. У комплекту има 180–200 метака (три врсте пројектила) са двоструким храњењем. У резерви су четири сандука са муницијом испод туреле. Панцирни пројектил пробија оклоп 120–150 mm у брисаном домету. Крајња даљина гађања је шест, а највећи домет 16 километара.

У варијанти тешког БВП (28–30 t) посада се састоји од три стална члана са капацитетом превозења осам искрцних стрелаца у задњем делу возила (запремина 10,3 кубних метара). Десант напушта возило кроз задња врата – рампу, а има отворе и на крову. Седишта су удобна и еластично овешена, те доприносе заштити од детонације мина испод возила. Остале варијанте имаће мању масу, осим СО-122 mm, а

Премјер Д. Медведев после неколико минута проведених у „атому“



број чланова посаде биће прилагођен типу возила.

Енигма настанка

Високу покретљивост обезбеђује (за сада) турбо-дизел мотор Volvo-Renault D12 од 405 kW/550 KS, аутоматска хидромеханичка трансмисија ZF 7HP 902 са 7+2 степена преноса, независно вешање и водомлазни покретачи за пловидбу. Максимална брзина је око 100 km/h, аутономија кретања 750 километара.

Основна конструкција возила израђена је од челичних лимова. Процесује се да је планирана примена и титанијума, те легура алуминијума и керамичких плоча. Оклоп обезбеђује V ниво заштите (NATO STASNAG 4569) од APDS 25 mm/500 m са чеоне стране, а са осталих страна III (7,62×51 mm на 30 m) и IV (14,5×114 AP на 200 m) ниво. Предвиђени су додатни челични панои оклопа, противкумулативни штитници, активна заштита, систем упозорења на ласерско озрачење. Точкови имају гуме са заштитним улошцима, тако да у случају пенетрације, возило може и даље да се креће до неопходне помоћи техничких екипа. Топ је делимично обложен стелт масом за смањење термичког одраза.

На крају остају питања како су се руководиоци „Уралвагонзавода“ одлучили да у фебруару ове године уђу у овај заједнички програм са француском индустријом, ако им је руско државно руководство раније одобрило развој пројекта „бумеранг“ 8×8, и да ли ће овај потез нарушити динамику финализације сопственог пројекта. Такође, која је сврха преузетог италијанског „тенка на точковима“ B1 Centauro 120 mm (8×8) и да ли одговара руским потребама? Но, ако је премијер Д. Медведев после неколико минута проведених у „атому“ (25. септембра 2013), видно расположен утиске закључио речју „солидно“, сувишно је свако питање читаоца, односно аутора прилога. ■

М. Ц. ЋОРЂЕВИЋ



КУРГАНЕЦ-25

„Курганец-25”, средњегусенична универзална оклопна платформа, други је значајан пројекат унификације перспективних платформи у три категорије оклопних борбених возила. Број „25” симбол је борбене масе од око 25 тона. Развијен је до нивоа прототипа у заводима „Курганмашзавод”.

Курганец-25 други је значајан пројекат унификације перспективних платформи у три категорије оклопних борбених возила (ОБВ) – тешких, средњих и лакших. Значај концепције такве платформе огледа се у три основна обележја: руски конструктори и армија коначно су прихватили уградњу погонског агрегата у предњи део возила, ради већег простора и хуманијег смештаја посаде (три стална члана) и укрцног десанта у задњем делу (8–10 опремљених војника у основној верзији БВП/ОТ), брже манипулације (излаз кроз задња врата – рампу) и боље заштићености посаде са предње стране.

Пловност се обезбеђује доградњом погонских елиса ван возила десно и лево, назад, уместо унутра, чиме се рационалише унутрашња запремина возила, а већа маса од претходне генерације (БТР-80/90) биће компензо-

вана применом нових, лакших материјала оклопа.

Модуларност

Платформа „курганец-25” („25” је симбол борбене масе око 25 тона) подесна је, а то и јесте циљ модуларне градње – да се реализује више модела наоружања и специјалне опреме. Подједнако је важна и примена најновије технологије електронских дигиталних уређаја за управљање наоружањем (у

ПРВЕ ОЦЕНЕ

Начелник Главне управе ОМЈ генерал-потпуковник Александар Шевченко, посетио је 8. августа 2013. „Курганмашзавод” и упознао се са комплетираним возилом „курганец-25” – споља и унутра. Он је изразио задовољство оним што је видео, а посебно степеном завршне монтаже возила.

варијантама са даљинским оружним платформама), контролом стања подсистема возила и умреженост у тактички електронски здружени систем командовања, кроз аутоматизацију пријема и преноса информација путем најсавременијих борбених електронских система за комуникације.

Основна варијанта – БВП – предвиђа наоружање са неколико верзија основног оруђа са даљинским управљањем: аутоматски топ 2А42 30 mm са двоструким храњењем, топ 45 mm са телескопском муницијом или нови аутоматски топ 57 милиметара. У свакој варијанти присутан је и спрегнути митраљез ПКТ-М 7,62 mm; топ 100 mm са спрегнутим топом 30 mm и два митраљеза (коаксиални 7,62 mm и ПАМ 12,7 mm); 2x2 лансера ПОР „корнет-ЕМ”; ПТ топ А-75 125 mm (слично решењу „спрут-СД”) за ваздушнодесантне јединице; хаубица 122 mm Д-30.

У свим варијантама топовског и митраљеског наоружања примениће се савремени СУВ, дигитални балистички рачунар, стабилизација оруђа у две равни (изузев у варијанти СО 122 mm), ласерски даљиномер, оптоелектронски уређаји за осматрање и нишањење дању и ноћу (ТВ и термалне камере) и непрекидно праћење циља („видим-пратим”) са панорамском справом, ГПС и подсистем унутрашње електронско-рачунарске контроле система.

Роботизован СУВ

Дигитализовани електронски рачунарски система СУВ-а је роботизован, тако да када нишанција – оператор митраљеза „корд” 12,7 mm, рукујући преко даљинске платформе, нишани на циљ, систем наставља да га прати, прорачунава потребне балистичке елементе и елементе циља, и у најповољнијем тренутку упозорава оператора о спремности за отварање ватре. Оператор само треба да притисне контакт-прекидач на дојстику. Уколико то не учини, извршну операцију обавиће самостално роботизовани систем, све до уништења циља

(према изјави представника „Тракторског завода“ 13. јула 2013). Таква процедура предвиђена је и за аутоматске топове.

За погон се најављују турбопрехрањивани дизел мотори са течним хлађењем УТД-32К или УТД-32Т, снаге 367 kW/500КС или 485 kW /660КС из компаније „Барнаултрансмаш“, или мотор из „Јарославског МЗ“ (мотор од 588 kW/800КС). Трансмисија хидромеханичка, са аутоматском променом степена преноса, интегрисана је са мотором у јединствен погонски блок. Гусенични ходни део има седам потпорних тачкова (алтернативно шест или само пет, уколико се редукује платформа за лакшу категорију одређеног типа наменског возила). Иако већ постоје искуства са хидропнеуматским ослањањем, није сигурно да ли ће се она применити, или ће се применити стандардно торзионо вешање.

Аутономија возила могла би да буде око 600 km, максимална брзина кретања на путу до 80 km/h, а на води 10 km/h (неки извори наводе 25–30 km/h).

Заштита

Заштита се базира на панцирним лимовима са ограниченом балистичком заштитом, због амфибијских свој-

ВАРИЈАНТЕ

Предвиђа се више варијаната возила на бази платформе „курганец-25“: БВП са једним од у тексту наведених топова; ОТ повећаног броја чланова посаде (3+10); самоходни ПТ топ (СПТП – 125 mm, тј. лаки тенк); самоходни топ-минобацач 120 mm („хоста“/„вена“) за непосредно и посредно гађање; самоходна хаубица 122 mm Д-30; самоходно ПО лансирано оруђе са новом генерацијом ПОР („корнет-ЕМ“/„хризантема-С“); самоходно ракетно оруђе ПВО са ракетама кратког домета („стрела-10М3“ или новије); командно-штабно возило (КШМ); командантска осматрачница (ПУР „палантин-П“); возило за ЕИ и ПЕД; извиђачко возило БРМ „курганец“; возило за извлачење и оправке, те санитетско возило. Анализира се и могућност конверзије у ваздушнодесантно возило (БМД) – краће и мање масе.

става возила. Предвиђа се примена модуларног (монтажно-демонтажног) додатног оклопа специјалних легура нове технологије (керамика и компози-

ти), чија маса треба да буде 2–3 пута мања од стандардног панцирног челика, а балистичка отпорност већа.

Оклоп би требало да штити од лаког стрељачког наоружања и тешких митраљеза 12,7/14,5 mm, а у предњој зони и од лаких аутоматских топова 25/30 милиметара. Додатни оклоп може да се постави за кратко време и једноставно пре доласка у очекиване рејоне борбеног ангажовања. Наоружање и борбени комплет биће изоловани од посаде специјалном облогом, што ће повећати ниво преживљавања посаде у случају погодака у возило и детонације муниције.

Такође, рачуна се и са новим системом активне заштите, који штити од лаких преносних и других оруђа са кумулативним пуњењем, али и од поткалибарних пројектила. За три члана посаде напред очекује се примена специјалне заштитне капсуле. Актуелизована је и противминска заштита возила.

Возила на бази платформе „курганец-25“ требало би да буду основна возила у саставу средњих бригада Ков (мотострељачких/механизованих), али и део тенковских састава (тешких) и лаких бригада (за брзе интервенције) у којима ће представљати допуну лаких оклопних борбених возила.

Милосав Ц. ЋОРЂЕВИЋ

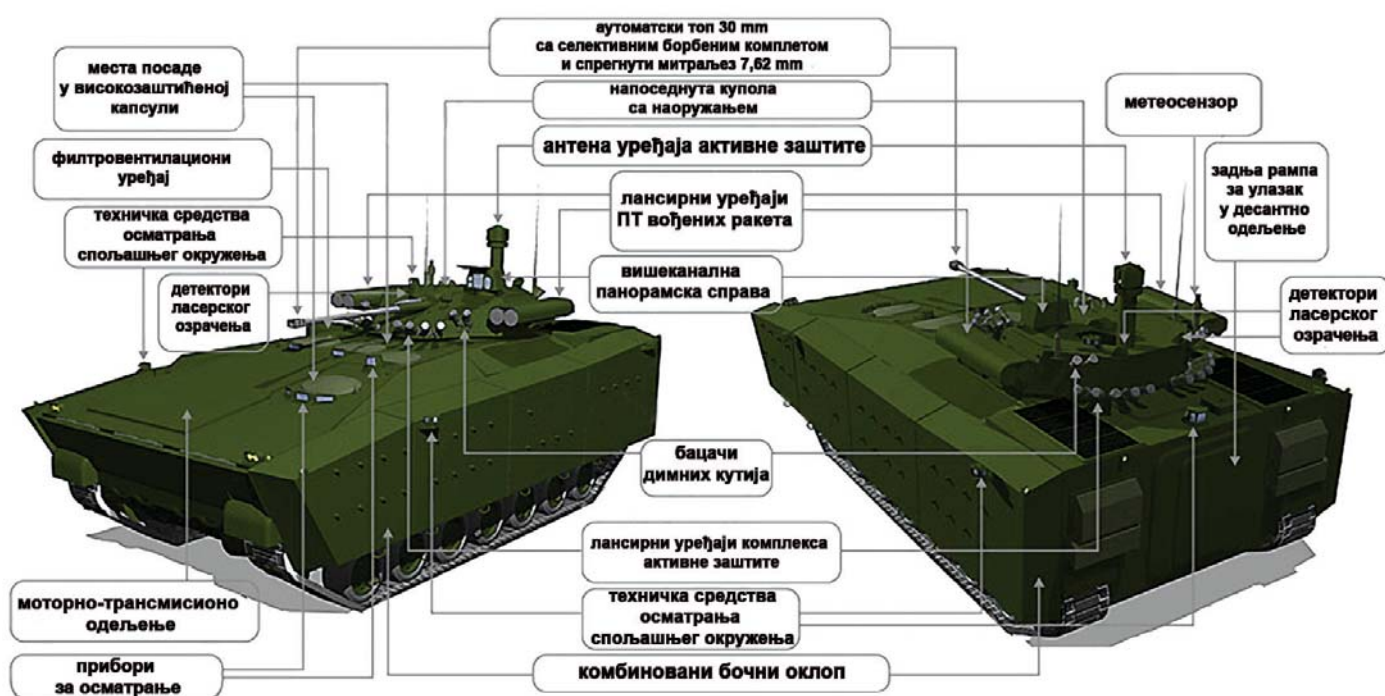



ЗАСЛУЖЕНА СЛАВА

Нови белгијски војнички пиштољ доживео је током Другог светског рата необичну судбину: уведен је у наоружање супротстављених сила – и сила Осовине и Савезника. То је засигурно била одлична препорука, па је после рата FN Hi-Power уведен у наоружање десетине армија широм света, а унапређења његове конструкције настављена су до данашњих дана.

До почетка Другог светског рата произведено је неколико десетна хиљада пиштоља HP који су испоручени купцима широм света. Нови HP уведен је у наоружање армија земаља које нису имале сопствену производњу оружја – Данска, Холандија, Литванија, Парагвај, а испоручиван је у

Естонију, Латвију, Финску, Румунију, Кину, Перу, Аргентину... Увођењем пиштоља HP у наоружање своје армије Британци су намеравали да замене старе револвере „енфилд“ („Enfield“) №.2 Mk.I и „вебли“ („Webley“) Mk.IV у старом слабашном калибру .38/200.

Немци су се са пиштољем HP први пут сусрели после капитулације

Белгије 28. маја 1940, заробивши их од белгијске армије. Управљање фирмом FN преузео је немачки концерн DWM, а фабрика је преименована у „DWM Werk Lüttich“. Како је калибар 9 mm Parabellum користио и „Вермахт“, нису постојале препреке да не употребљавају и белгијске пиштоље.

Месец дана после заузимања FN-а, сви пиштољи који су запленили и про-



Ардени, јесен 1944. године: немачки војник (лево) држи у руци пиштољ HP

изведени до краја 1940, добијају ознаку Pistole 640(b) („b“ од „belgisch“ – белгијски) и немачки жиг за оружје Waffenamt WaA-163. Прекинута је производња модела са задњим тангентним нишаном и изостављен је систем за имобилисање механизма за окидање, ако магацин није у рукохвату. Накратко је током 1941. жиг WaA-163 заменио жиг ознаке WaA-103, а са њим је из фабрике изашло око 25.000, од укупно 65.700 пиштоља произведених те године. Последњи жиг који се може видети на НР произведеним под немачком окупацијом јесте WaA-140, и среће се на пиштољима израђеним од краја 1941. до септембра 1944, када су Савезници ослободили Белгију.

Белгијски радници који су се затекли у фабрици у лето 1940. били су веома непродуктивни, због чега је у фабрику доведено око 12.000 принудних радника. Немачки напори уродили су плодом и производња је полако расла. Током 1942. произведено је 80.600, 1943. чак 101.200, а до септембра 1944. године 63.000 пиштоља, што је укупно 319.000 „немачких“ пиштоља НР.

Белгијанац у Торонту

У првим годинама рата, без обзира на то што је НР био одличан пиштољ, Савезници нису показивали интерес за њега. Промена је настала тек половином 1941, када се Кина прикључила америчком програму „ленд-лиза“ и тражила да јој се, између осталог, испоручи чак 200.000 комада пиштоља НР. Посао је био додељен канадској компанији „Џон Инглис“ („John Inglis & Co.“) из Торонта, али током 1943, у време када је требало да почне њихова производња, Канађани нису имали комплетну техничку документацију. У „Џону Инглису“ тај проблем су решили тако што су дошли до шест белгијских пиштоља НР, испоручених у Кину, на основу којих су комплетирали техничку документацију.

Међутим, Канађани су добили пиштоље произведене пре 1938, са старом конструкцијом уреза доњег испуста цеви, на којој после неколико хиљада испалених метака може доћи до

ДУГА КАРИЈЕРА

После завршетка Другог светског рата наставља се производња у фабрици FN, која је убрзо имала читаву линију одличног лаког пешадијског наоружања – почињала је са пиштољем НР (за пиштоље произведене после рата у литератури се може наћи и ознака М-1946), настављала са аутоматском пушком FN FAL и завршавала митраљезом FN MAG. Већ и само тај податак био је довољна препорука да се НР нађе у наоружању више од педесет армија и још већег броја различитих безбедносних служби широм света, било као оригинални пиштољ произведен у Белгији, као лиценцни производ, а чак и као нелиценцирана копија.

Та два дела су у Белгији веома брзо редизајнирана, али Канађани нису знали за тај детаљ. Децембра 1943. у Канаду је из Велике Британије допутовао и сам Сев, који је реконструисао техничку документацију и указао на спорне детаље. Његови предлози су одбачени, а серијска производња по-

чела је са старом конструкцијом спорног дела. Што је још занимљивије, после неколико испоручених партија пиштоља, Кинези су одустали од даљих наруџбина.

До 1945. у Канади су произвођене обе варијанте пиштоља. Она са задњим тангентним нишаном, за разлику од белгијског узора са кожном футролом спојеном са дрвеним кундаком, добила је дрвени кундак чија је унутрашњост служила и као футрола за пиштољ. Та варијанта била је намењена за испоруку кинеским националистима из Чанг Кај Шековог „Куомоинганга“. Друга варијанта, класична, са фиксним, али нешто издигнутијим нишанима у односу на оне код белгијских пиштоља, испоручивана је канадској и британској армији, која их је користила заједно са до почетка рата испорученим белгијским пиштољима. Веома брзо НР је стекао популарност међу британским падобранцима, командосима SOE, па и у америчком OSS-у.

Код обе варијанте пиштоља постоје по две модификације извлакача, који нису међусобно изменљиви, што је посебно истакнуто у ознакама модела – додат је симбол звезде (*) на



Канадски НР са тангентним нишаном и кундаком чија унутрашњост служи као футрола: јомако незграјна, али веома употребљива конструкција. Треба напоменути да су пиштољи произвођени у Белгији имали другачију конструкцију овог дела – тамо је уз дрвени кундак постављена кожна футрола. Може се претпоставити да су Канађани изашли у сусрет жељама првобитних наручилаца – Кинеза. Тамо је од краја XIX века био изузетно популаран „маузер“ С-96 са веома сличном конструкцијом кундака – футроле. На фотографији се види и илашћена футрола британског кроја: пиштољ из ње не може иако лако да испадне, али не може брзо ни да се пошегне.



Детаљ олакшаног пиштоља HP са усадником од лаке легуре, израђеног у „Џону Инглису“ – подужни конкавни урези на навлаци

крају ознаке пиштоља са иновираним извлакачем (нпр. Pistol №2 Mk.I*). Око 150.000 пиштоља HP произведених у Канади имају сиви паркеризовани финиш.

У „Џону Инглису“ израдили су и олакшану варијанту HP-а, са усадником од лаке легуре и уздужним урезима на бочним страницама навлаке. На испитивањима, после око 2.000 испалених метака, усадник је добијао трагове разједања на жлебовима за вођење навлаке и нагњечења у његовој унутрашњости од удара навлаке. Због тога та варијанта није прошла даље од опитних примерака. Иако је опште прихваћено да је производња пиштоља у „Џону Инглису“ прекинута 1945, изгледа да су тамо 1952, без сагласности FN-а, обновили производњу HP-а, који је добио ознаку №2 Mk.II. Ипак, Британци су давали предност пиштољима произведеним у Белгији, па се израда у канадској фабрици прекида.

Модификације

Прву већу модернизацију HP је претрпео 1962. године. Пиштољ је добио поузданији спољни извлакач са спиралном опругом, који је еластичном чивијом спојен са навлаком. Еластична чивија употребљена је и као осовина полуге запињаче. Ситне промене претрпеле су вођице навлаке, као и контуре њеног предњег дела.

Стара монолитна цев замењена је дводелном конструкцијом, где је на задњи део цеви упресовано кружно ојачање са доњим испустом цеви. Осим тога, смањена је и ширина прореза доњег испуста цеви, а и дебљина попречног клина у усаднику за око пола милиметра. Ради побољшања окидања и смањивања његовог празног хода, измењен је облик задњег дела полуге запињаче, а и сама запињача.

Унапређени пиштољ у британској и канадској армији означен је као L9A1.

Током 1972, због извоза у САД и прописа њиховог „Бироа за алкохол, дуван и ватрено оружје“ (BATF), поред неких ситнијих измена, пиштољи су добили модификовану вођицу цеви и најмаркантнију промену – уместо округлог, ударач са мамузом. Неколико година касније, уведене су и нешто тврђе ударне опруге (са 11,8 на 14,5 kg).

Појавили су се и пиштољи са подесивим нишанима, који су уједно били и једина разлика у односу на стандардне HP пиштоље. Такозвани „Sport“ модел из 1979. имао је задњи подесиви нишан незграпног изгледа и мушицу типа „ајкулино пераје“ („Shark fin“). Све остало је исто као и код стандардног HP-а, какав се производио до појаве модела Mk.II.

Током 1982. почела је производња унапређеног пиштоља HP означеног као Mk.II, намењеног првенствено војној и полицијској употреби. Уведена је двострана полулица кочнице, ду-

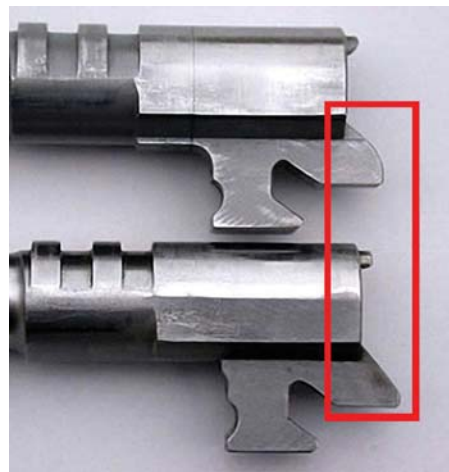

Мала, али корисна измена уведена на моделу Mk.II: сивара уводна рампа са „грбом“ (горња цев) је поравнана (доња цев) и нестали су засвоји у храњењу мецима са заштитним зрнима

Измене су претрпели и вођица повратне опруге, ударач и систем за имобилисање механизма за окидање, ако магацин није у рукохвату.

жа од оне на претходном моделу. Дрвене корице замењене су црним пластичним са профилисаним ослонцем за палац. На пиштољ је враћен округли ударач. Задњи нишан са ширим прорезом постављен је на навлаку помоћу „ластиног репа“, док је мушица интегрална са навлаком. Један од карактеристичних детаља модела Mk.II јесте ребро по средини навлаке, читавом њеном дужином. Ту је и отвор на предњој страни навлаке испод цеви, за који се претпоставља да служи за

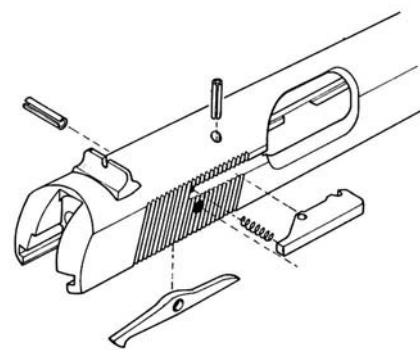

Измена у конструкцији пиштоља HP из 1962. године ради поједностављења и поузданости: уместо унутрашњег, уведен је спољашњи извлакач, а полуга запињаче је уместо осовине са чивијом, са навлаком спојена еластичном чивијом

одвођење воде која би ушла у пиштољ у теренским условима. Прстен интегрисане вођице цеви израженији је него на претходним моделима.

Финиш пиштоља могао је бити различит: од брунирања до паркеризовања у неколико нијанси – од тамнозелених тонова, преко сивих, до потпуно црних.

Употреба све популарнијих метака са затупастим „hollow point“ зрнима доводила је до честих застоја, тако да је решење нађено у дизајнирању уводне рампе цеви. Она је поравната, а доњи део лежишта метка је благо проширен (тзв. throated barrel). Таква геометрија олакшала је увођење метака са затупастим зрнима из магацина у цев, па није било притужби на заглављивање готово све комерцијалне муниције.

Купцима је понуђен модел HP са ознаком „Competition“, са цеви дужине 15 cm и тегом на њеном крају, који

прати линију навлаке. Мушица је постављена на предњем крају тега, а позади је био подесиви нишан, чиме је добијена нишанска линија дужине од чак 19,2 центиметара. Помало незграпна конструкција задњег нишана довољно сведочи да је „животна средина“ модела „Competition“ – стрела на. Ипак, мора се узети у обзир да тај модел није врхунски такмичарски, већ пиштољ за рекреативно бушење папирних мета, што потврђују и зазори између усадника и навлаке који су на нивоу стандардних HP-а.

Једна од особености овог модела јесте и лисната опруга на унутрашњој страни навлаке, изнад цеви. Она притиска предњи крај цеви наниже и обезбеђује исти положај цеви у њеној вођици, побољшавајући тиме прецизност пиштоља. Зуб на ударачу нешто је „плићи“ од онога на стандардним HP тако да је, уз ручно „упасивање“ сваког „Competition“ пиштоља, сила окидања доведена до, реално, сасвим осредњих 1,8 килограма. Пиштољ је имао једнострану кочницу са кратком полугицом и комплетиран је одличним анатомским гуменим корицама „Пакмајер“ („Pachmayr“).

Варијације на тему

Модел пиштоља HP под ознаком Mk.III представљен је 1988. године. Он је задржао већину унапређења уведених на моделу Mk.II, али постоје неки детаљи који су изостављени – ребро дуж горње стране навлаке и отвор на предњој страни навлаке. Прстен вођице цеви мањи је него код претходника. Новина су и оба нишана постављена на навлаку помоћу „ластиног репа“, а понуђени су и савремени подесиви нишани. Повећан је отвор за избацавање испалених чаура и уведен финиш са епоксидним премазом преко паркеризоване површине навлаке и усадника пиштоља.

Варијанта Mk.III „Practical“ распознаје се по мат хромираном усаднику са „Пакмајер“ корицама, брунираним усадником и округлим ударачем. Повратак у историју представља и варијанта „Capitan“, са тангентним нишаном, с тим што на доњем задњем делу рукохвата не

постоји жлеб за постављање кундака.

Још једна новина јесте варијанта пиштоља са ознаком HP-SA, са системом који блокира ударну иглу све док обарача није повучена до краја. Укратко,

на горњој страни задњег краја полуге запињаче постоји профил у виду два палца, који пролазе кроз отвор на унутрашњој страни навлаке до канала ударне игле. Они се постављају испред прстена испуста на ударној игли и блокирају је све док приликом окидања, задњи крај полуге запињаче не крене наниже.

Интересантан је и пиштољ са ознаком HP-SFS (од „Safe Fast Shooting“), са модификованим механизмом за окидање, коме је додата интересантна функција. После репетирања пиштоља стрелац потискује ударач напред, што аутоматски укључује кочницу. Да би пиштољ био спреман за отварање ватре, потребно је потиснути полугицу кочнице у положај „откочено“, када се ударач сам повлачи у задњи положај. После тога пиштољ функционише као и стандардни HP. Овај механизам за окидање може се накнадно уградити на стандардне HP пиштоље и његове клонове, што је



Особени знаци модела са механизмом за окидање SFS – редуцирани задржач навлаке и скраћена мамуза ударача

искористила мала белгијска радионица RDIH и прва тржишту понудила комплете делова за конверзију.

За комерцијално тржиште и безбедносне службе производи се и варијанта HP-а Mk.III у снажном калибру .40 Smith & Wesson (10×22 mm). Пиштољ је због јачег метка претрпео неке измене. Добио је масивнију и за 70 g тежу навлаку, тврђу (9,1 kg) и дужу повратну опругу, са циљем да се повећа њена инертност и тиме спречи превремено одбрављивање. На задњем делу навлаке су крупнији урези, који олакшавају њено повлачење у задњи положај. Забрављивање цеви ојачано је додавањем трећег полукружног испуста на задњем делу цеви и још једног жлеба са унутрашње стране навлаке. Измењени су доњи испуст цеви, уводна рампа, извлакач, ударач, а скраћен је избацивач. Због шире навлаке изостављен је полукружни профил на предњем крају задржача навлаке. Уведена је и посебна подопружена узенгија у дну задње стране десетометног оквира, чија је функција да, после притискања дугмета утврђивача, потисне оквир напоље.

HP у новом калибру донео је још једну новину – ливене усаднике, који су се на испитивањима показали као чвршћи од старих кованих. Поведен тим искуством, FN је њима почео да комплетира и све HP у стандардном калибру. Као и раније, навлаке су коване, с тим што су додатно термички обрађене. ■

(Насиљавак у следећем броју)

Драган АВРАМОВ

ЦИВИЛНИ КУПЦИ

Пиштољи HP понуђени су и цивилним купцима, и тада су добили ознаку Mk.I. Већ 1954. године почиње извоз пиштоља у САД, који тамо до данашњег дана носи ознаку компаније „Browning“. То је, уједно, и извор често понављане грешке. Наиме, пиштољ заиста има корене у конструкцији Џона Мозеса Браунинга и на америчком тржишту носи жиг његове компаније, али сви пиштољи са ознаком „Browning Hi Power“, од тада до данашњег дана, произведени су у белгијској фабрици FN.



ТВОРАЦ НАШЕ РАКЕТНЕ ТЕХНИКЕ

Генерал-мајор у пензији проф. Обрада Вучуровић био је доајен југословенске ракетне технике. Неки су га називали и српским Вернером фон Брауном. Био би велики и да није урадио ништа више, осим што је, као главни пројектант, развио и у серијску производњу и наоружање ЈНА увео фамилију вишецевних лансера и ракета за њих. Реализовао је и неколико других ракета за противавионску одбрану и ваздухопловство, као што су „свитац“, ВБР-1, ВБР-2, БР-10, ПБ-10, ПБ-20, експериментална вођена ракета земља–ваздух „вулкан“.

Његова животна и радна биографија заиста је богата. Осим што је био дугогодишњи начелник Сектора за ракетно наоружање ВТИ-а, до пензионисања је, као професор на Машинском факултету у Београду, предавао „Пројектовање ракета и лансера“. Више година био је и професор на Војној академији, Вишој војној и Вишој ваздухопловној академији за ракетно наоружање. Радио је и као експерт УН у Комисији за праћење кризних области у свету сателитима. Међутим, врхунац

његове каријере била је 1980. година, када је постављен за директора југословенско-ирачког тима за развој вишецевног ракетног система домета до 50 километара. Са својим тимом успешно је развио и увео у серијску производњу и наоружање обе војске ракетни систем „оркан“.

Ово подсећање на Обрада Вучуровића уједно је и прича о нашим ракетним артиљеријским системима. Почео је смелом визијом – да формира тимове младих, амбициозних и храбрих људи, који кроз истраживачко-развојне пројекте, ослањајући се на традицију, у ракетној артиљерији могу да направе најпре мале, а потом све веће кораке. Тако је настао првенац, вишецевни бацач ракета „пламен“ (М63), а потом и „огањ“ М77, који је у то време био савремен, аутоматизован систем, за који је развијено возило – ФАП 6x6.

После завршетка тог система југословенска школа ракетне артиљерије поставила је своје стандарде и у светским оквирима заузела водеће место. Био је то добар пут за развој система 262 мм М87 „оркан“. Тадашњи технички захтеви додиривали су границу могућег – развити невођени ракетни систем који има артиљеријску прецизност.

БИОГРАФИЈА

Генерал-мајор у пензији проф. Обрада Вучуровић рођен је 1922. у Рисњу, Бока которска. Дипломирао је на Стројарском факултету у Загребу 1952. године. Наставио је студије на двогодишњем постдипломском курсу Нуклеарног инжењерства под вођством Павла Савића на Електротехничком факултету у Београду, који је завршио 1955. године. Од 1952. до 1958. године радио је на истраживању и развоју у Централној лабораторији наоружања ВТИ у Београду. Потом је 1958/59. отишао на специјализацију у Париз

у Националну високу школу за наоружање. По повратку у земљу постављен је за помоћника директора и начелника одељења за ракетне системе у новоформираном Ракетном институту.

У чин генерал-мајора ЈНА унапређен је 1987. године. Носилац је петнаест одликовања, међу којима су Орден рада и Орден заслуга за народ, а двоструки је добитник најпрестижније награде у ЈНА „22. децембар“. Објавио је три стручне књиге, 85 стручних и научних радова и пет скрипти. Поживео је 91 годину.



Вишецевни лансер ракета 128 мм М-63 „пламен“, вучног шпика



АПСВ 128 мм М77 „огањ“



Самоходни вишецевни лансер ракета АПСВ 262 мм М87 „оркан“



Систем 128 мм М94 „пламен-С“



Вежбовни уређај за гађање из АПСВ 262 мм М96 „оркан“

„Оркан” је настао у освит распада бивше СФРЈ и био пример повезаности и моћи ондашње војне индустрије. То је време непоновљивог ентузијазма, инвентивности и економске благодети. По својим одликама и изузетно напредним техничким решењима „оркан” је непревазиђен и данас. Још тада је у војној сфери и светској научно-стручној јавности оцењен као врхунско техничко решење. Уједно, био је наш велики извозни адут.

Тренд развоја какав ни у једној војнотехничкој дисциплини није виђен у овом поднебљу, заустављен је нестанком бивше Југославије. Изгубљена је технолошка база у војним фабрикама, али није уништено акумулирано знање.

– Читава екипа која је радила на „оркану”, у оквиру пројекта Кол 15, њих педесетак били су врло ангажова-

ни. Од њих је остао одређен број добрих стручњака, млађих људи, који данас настављају школу ракетне технике у ВТИ. И они су се оспособили и заиста имају богата знања – говорио је професор Вучуровић.

Захваљујући таквој стручној бази, могла је да проистекне и тзв. Обрадова смелост, како су говориле његове колеге, која подразумева следеће:

– Увек сам желео да нешто ново остварим, да изналазим нова решења. Не само теоретски, већ и практично. Копирање је добро за оне без амбиција, али се тако не може постићи велики напредак, јер су та решења обично стара 5–10 година. Онај ко копира увек заостаје иза оригиналног произвођача, који је то оружје развио. Моје колеге и ја имали смо смелости да идемо испред других, да тежимо ка напредни-

јим, модернијим решењима – говорио је у својој деветој деценији живота.

Траг који је Вучуровић оставио у прошлости, пут је за будућност. Своје књиге написао је у деветој деценији живота да се, како је рекао, не би расула достигнута знања, а својим колегама је као аманет оставио рецепт за израду ракетних система, како се евентуално једног дана не би почињало од нуле.

У Сектору за ракетно наоружање ВТИ-а и даље се негује тзв. Вучурова школа ракетне технике. Унапређују се постојећи системи из којих настају усавршени и модернизовани „пламен Д”, „пламен С”, ЛРСЧ „оркан” (усвојен у НВО 1996. године), SP MLRS 107, и најновији ЛРСВМ „морава”. ■

М. ШВЕДИЋ

Из тиватске збирке поморског и индустријског наслеђа

ПОДМОРНИЦЕ КАО ЕКСПОНАТИ

У монденској марини „Порто Монтенегро” осим престижних јахти од овог лета могу се видети и нека од важних средстава ратне технике, која су обележила развој југословенског подморничарства. У Збирци поморског и индустријског наслеђа на отвореном изложене су подморница П-821 „херој” и диверзантска подморница П-912 „уна”. Под дрвеним кровом старе столарске радионице налазе се диверзантске ронилице Р-1 и Р-2, примерак аутономне миноловке ПАП-104 и пар бродских ПА оруђа калибра 40 и 12,7 милиметара.

Координатор збирке историчар Драшко Јовановић нада се да ће се у марини „Порто Монтенегро” основати музеј, који ће преузети задатак прибављања предмета и докумената



У Збирци поморског и индустријског наслеђа у марини „Порто Монтенегро” у Тивту налазе се четири техничка средства, која представљају искуство југословенског подморничарства и подводних диверзаната из 82. поморског центра – то су подморнице П-821 „херој” и П-912 „уна” и примерци ронилица Р-1 и Р-2

од важности за прошлост „Арсенала“ и ратне морнарице.

Дизел-подморница херој

Посетиоцима тиватске збирке пружила се ретка прилика да уђу у дизел подморницу „херој“, некада симбол престижа југословенске војне индустрије. Она је мало преуређена за излагање. Уграђене су климатизација и бочна врата за улаз посетилаца у аутентичан, добро сачувани унутрашњи простор подморнице. У „херој“ су својевремено уграђени елементи произведени у свим деловима бивше СФРЈ, затим немачки мотори, шведске акумулаторске батерије, наоружање и електроника из СССР-а...

Пројектовање подморнице под радном ознаком Б-71 од 600 т водио је тим Бродарског института из Загребa, предвођен морнаричко-техничким официром Жарком Алујевићем – Фе-



Подморница „херој“ сада има само једног „члана посаде“ – пластичну лутку са сјасилачком опремом ИСП-60, која је омогућавала да подморничар изрони са дубине од 100 м, изузетно од 120 метара

ТАКТИЧКО-ТЕХНИЧКЕ КАРАКТЕРИСТИКЕ ХЕРОЈА

Депласман:

- подводни.....704,57 т
- површински.....614,50 т

Димензије:

- дужина.....50,38 м
- ширина.....4,68 м
- висина.....9,75 м
- газ на прамцу.....3,982 м
- газ на крми.....4,225 м

ђом. Током рада на пројектовању делегације ЈНА свуда су тражиле техничку подршку – Немци и Швеђани понудили су релативно повољне финансијске услове, из СССР-а примљена је понуда за готово све што се у то време уграђивало у масовно грађену подморницу Пројекта 613 (позната по НАТО кодној ознаци „виски“). Совјети су понудили и готове подморнице „613“, али је у Београду одлучено да се гради домаћа подморница.

Према подацима наведеним у књизи „Подморничарство Југославије“, подморничари укрцани на подморницу „херој“ заронили су 910 пута, провели под водом 4.193 сати током 726 пловидбених дана и преваљили 15.019 М у подводној вожњи, 2.696 у шноркел и 28.944 у површинској.

Главни пројект усвојен је фебруара 1963, а разрада пројекта и радионичко-техничке документације поверена је „Бродопроектору“ из Ријеке. Подморница Б-71/1, прва у серији од три планиране, саграђена је у Бродоградилшту специјалних објеката у Сплиту, које је настало за потребе важног пројекта.

Подморница „херој“ поринута је 21. августа 1967. године. Уследила су детаљна испитивања, која су претходила уласку П-821 у флотну листу 10. септембра 1968. године. Завршетак прве подморнице у серији отворио је пут брзој градњи П-822 „јунак“ и П-823 „ускок“, које су у састав ЈРМ ушле 1970. године.

Била су то тада солидна техничка решења, која су у међународној литератури сврстана у категорију патролних дизел подморница. Класа „херој“ припадала је мањим подморницама у намени са депласманом од 704,57 т под водом и 614,50 т површински.

Максимална подводна брзина била је 15,38 чв (чворова), а површинска

Подморница „херој“ постављена поред синхролифта, који је последњи сачувани део „Арсенала“ након градње ексклузивне марине





Атмосфера подморнице: у унутрашњости „хероја“ сачувани су готово сви уређаји и делови опреме коју је имала у време активне службе

максимална 210 метара. Даљина пловљења зависила је од режима пловидбе – на површини могла је да превали 2.280 М (миља), при брзини од 10 чв, у шноркел вожњи 1.708 М, при брзини од 5,6 чв, а под водом 169 М, при брзини од 4 чворова.

Дизел мотори производ су реномиране немачке фирме МТУ из Фридрихсхафена. Два мотора снаге по 400 kW МТУ 12В 493 (ознака у време набавке МВ 820N), два генератора снаге по 400 kW и поривни електромотор од 1.280 kW произведени су у загребачкој фирми „Раде Кончар“. Акумулаторске батерије РgУ 3820, капацитета 4.560 Аh, набављене су од шведске фирме „Тудор“, уз лиценцу за производњу у фабрици „Межице“.

10 чворова. За рад дизел мотора у подводној вожњи „херој“ је имао шноркел, који је омогућавао одржавање брзине од 9,5 чв на дубини од око 12 m, при стању мора до шест бофора. Радна дубина роњења износила је 180, а

Наоружање подморнице дошло је из СССР-а. На предњем делу подморнице биле су четири торпедне цеви. Осим четири торпеда у цевима, на подморници су се могла укрцати још два резервна торпеда. Коришћен је противбродски торпедо 53-ВА калибра 533,4 mm, који је помоћу парне машине, снаге 129 kW, достигао брзину од 30 чворова. У бојевој глави торпеда било је 210 kg експлозива. Метод самонавођења је пасивни акустични. Дубина лансирања била је до 25 метара. Противподморнички торпедо 53-СЕТ био је истог калибра као 53-ВА, али се могао кретати до дубина од 200 m у „лову“ на противничку подморницу. Торпедо 53-СЕТ погонио је електромотор до брзине од 23 чворова. Наводио се пасивним акустичним системом. Подморница „херој“ могла се користити и за полагање мина, па је на њу укрцано десет комада домаћих мина АИМ.

Највећи део електронских уређаја био је из СССР-а. Подводни електрични гониометар МГ-10 „феникс-М“ и подводни електрични локатор МГ-200

„арктика-М“, изабрани за „херој“, уграђивани су у то време у подморнице пројекта 633 (НАТО код Romeo). Накнадно, подморница је модернизована и уграђен је сонар 2275 Eledon, француске фирме „Томсон“.

Остали уређаји у подморници „херој“ били су мешавина, карактеристична за приступ бивше Југославије развоју сложених борбених система – радарски детектор био је из СССР-а, дубиномер ЛСУ-3 Atlas из Шведске... Накнадно, подморница је модернизована и добила је домаћи радио-детектор РДЛ-13, жиро-компасе немачке



Пулт даљинског кормиларења подморнице са месима два кормилара



Четири торпедне цеви на подморници „херој“



Дубиномери на подморници „херој“



Перископ на подморници „херој“



Поглед из подморнице „херој“

фирме „Аншуц“, мераче брзине звука и анализатор звучног снопа француске фирме „Томсон“, осматрачки радар британске фирме „Дека“ 12-90. Радио-примопредајници РТПс-100 и 400 производ су „Еи-Ниш“, а пропелер је наручен од британског „Сонстона“. Домаћи пројекат био је и систем даљинског кормиларења подморнице. Челик СХЛ-4 набављен је из совјетских челичана. Хидраулични системи произведени су у „Првој петолетки“ у Трстенику.

Под југословенском заставом подморница „херој“ показала се као добар пројекат и током 22 године верно је служила посаду и отаџбину. Пуну посаду у почетку је чинило 28 подморничара, а касније 25, односно 22 члана (седам официра и 15 подофицира).

Захтеви постављени пред подморничаре били су изузетно високи, укључујући праћење страних ратних бродова далеко од југословенских вода на рубу италијанског територијалног акваторија. Један од примера је и задатак посаде подморнице „херој“ из пролећа 1974. године када је у сложеним политичким околностима око статуса Трста одржавана велика вежба америчке 6. флоте и италијанске флоте у североисточном делу Јадранског

Током девет година службе П-912 је заронила 156 пута, провела 649 сати под водом и преваљала 1.470 М подводне и 2.267 М површинске вожње у 177 пловидбених дана.

шли 820 М током 202 сата пловидбе, од тога 52 са шноркелом и 118 сати подводне вожње. Вежбе су се низале и ресурси су се истрошили, па је 17. јануара 1991. године подморница „херој“ дошла на велики ремонт у Морнарничко-технички ремонтни завод „Сава Ковачевић“ у Тивту. Стицајем околности подморница се још увек налази тамо где је била пре 22 године, иако је према плану ремонта требало да се врати у флоту 31. марта 1992. године.

Грађански рат наметнуо је промену процене потреба и 1992. године заустављен је ремонт подморнице, па је она конзервисана. Ратна морнарица је у више наврата предлагала војном врху да се хитно заврши ремонт, али ништа није предузето. Током бомбардовања снага НАТО-а била је под надстрешницом у заводу. Нови век донео је траг наде да ће „херој“ добити

мора. Подморница је дочекала 6. флоту у водама близу полуострва Монте Гаргано и пратила је кретање ратних бродова и снимала шум пропелера. Амерички бродови нису открили присуство подморнице „херој“.

Следеће године, „херој“ и „јунак“ пловили су од Лоре до Отранта и назад и пре-

прилику за нови „живот“ на мору, јер је око 90 одсто радова завршено. Чекало се само на решење проблема акумулаторских батерија.

Са претварањем СРЈ у лабаву државну заједницу 2003. године срушене су све наде за завршетак ремонта.

ТАКТИЧКО-ТЕХНИЧКЕ КАРАКТЕРИСТИКЕ УНЕ

Депласман:

- подводни87,6 t
- површински.....76,1 t

Димензије:

- дужина18,8 m
- ширина.....3,64 m
- висина.....2,7 m
- висина до поклопца торња..3,68 m
- газ на прамцу.....2,3 m
- газ на корми.....2,36 m

Бродске залихе:

- гориво.....30,5 t
- вода.....5,5 t



Подморница П-912 „уна“

Према Уставној повељи и закону о њеној примени имовина ВРСЦГ припадала је држави на чијој се територији затекла, тако да је подморница „херој“ од јуна 2006. постала власништво Црне Горе. Покушај да се прода некој страни ратној морнарици кроз поверљиву процедуру није довео до уговора, а одлуком Владе Црне Горе да се Завод претвори у морину за елитне јахте, наметнуо је трку са временом – бизнисмени су дали рокове за исељавање ратне морнарице. Срећом по један од највреднијих сачуваних предмета наше скорје војне историје, власници марине „Порто Монтенегро“ прихватили су предлог да подморница „херој“ буде језгро збирке Поморског и индустријског наслеђа. Министарство одбране Црне Горе је, као свој „улог“ за збирку, препустило поменуто подморницу.

Одлике подморнице „херој“ биле су усклађене са претпоставком да би



Ошвор који повезује простор за командира и заменика са моторским простором на подморници „уна“

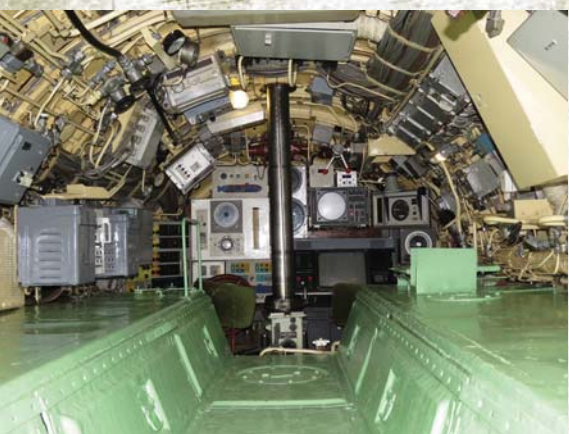

Унутрашњост „уне“ – посада је за одмор користила две бочне стране на које се постављала струњача

југословенски подморничари у рату извршавали задатке у средњем и јужном Јадрану, Отрантским вратима и Јонском мору. По намени и тактичко-техничким карактеристикама могла се поредити са подморницом „Енрико Тотти“, која је у исто време, пред крај шездесетих година, саграђена у серији од четири комада. У потенцијалној ратној примени југословенски и италијански подморничари током Хладног рата били су потенцијални противници, а сада су и „херој“ и „Енрико Тотти“ изложене јавности.

Диверзантска подморница уна

У тиватској збирци изложена је и серија од шест малих диверзантских подморница саграђених за ЈРМ, које су у светској поморској литератури познате као „уна“ П-912. Кобилице за две прототипске подморнице П-911 и П-912 положене су истовремено 10. децембра 1979. године. Прва је поринута 11. марта 1983, а П-912 пола године касније – 7. септембра. После захтевних примопредајних испитивања П-912 уврштена је у флотну листу 24. фебруара 1984. године.

Посаду подморнице чинила су четири подморничара: два официра – командант и заменик и два подофицира – моториста и електричар. Укрцавано је шест подводних диверзаната са наоружањем и са 6–12 диверзантских мина М-66 и М-71. Посебна лежишта предвиђена су за смештај четири ронилице Р-1 – по две на прамцу и крми. Алтернативни задатак било је постављање до четири мине АИМ М-70 и М-82.

Максимална брзина у површинској вожњи постигнута са класом „уна“ била је 5,93, а у подводној 8,03 чворова. Далина пловљења, при брзини од четири чвора и 80 одсто пражњења батерије, била је 200 миља. Са брзином од три чвора и потпуним пражњењем батерије, подморница је могла да превази 264 миља. На борбеном задатку могла је да оствари тактички радијус од 100 М при маршевској брзини. Радна дубина роњења била је 105, а максимална 120 метара. Подморница П-912 најдубље је заронила до 130 метара.

Покретала су је два поривна електромотора снаге по 18 kW, произведени у фабрици „Раде Кончар“. Акумула-



Управљачки пулс на подморници „уна“



Пулс командира подморнице „уна“

торске батерије 16 ПрЕ 490 израдила је фирма ТАБ „Межице“. Већина електронских уређаја набављена је из Немачке, САД, Француске и од домаћих фабрика.

Подморница П-912 под југословенском поморском заставом служила је у одреду диверзантских подморница 88. дивизиона, односно од 1988. године у дивизиону диверзантских подморница у 88. бригади подморница. Посаде су на рутинским вишедневним вежбама улазиле у уске канале, главне увале и луке у припреми за евентуална

борбена дејства против агресора, који би извео поморски десант на југословенску обалу. Увежбаван је рад са диверзантима 82. поморског центра и минирање.

Драматичне прилике око Лоре лета 1991. године довеле су у питање безбедност јединица у ратној луци. Учестали наговештаји да ће доћи до блокаде, остварили су се 25. августа преподне. Тада су хрватске власти прекинуле телефонске везе са луком, затим искључиле електричну енергију и воду. Истог дана су у 88. бригади подморница започели извлачење технике. Када је пала ноћ, подморнице П-911 и П-912 отишле су за Вис, а још три су отежане. Након кратког задржавања у вишкој луци, подморнице, укључујући П-912, предислоциране су у Тиват.

После процене кадровске попуње, логистике, одржавања и перспективе службе и потреба Ратне морнарице, у Генералштабу Војске Југославије одлучено је маја 1992. да се П-912 подигне из мора и конзервише. Одлука је проведена 27. јула 1993. године. Подморница је годинама чувана поред заводског мола „I“, чело у чело са П-911.

У време постојања краткотрајне државне заједнице СЦГ одлучено је 2004. године да се П-912 понуди на продају. Одређена је почетна цена од 565.394 евра, али понуда није било. Након осамостаљења Црне Горе, подморница П-912 поново је нуђена на продају, али ни тад није пронађен нови корисник. Министарство одбране

ТРИ ПОДМОРНИЦЕ НА ПОКЛОН

Министарство одбране Црне Горе понудило је 2009. године три подморнице класе „уна“ на поклон за музејско излагање у Србији, Хрватској и Словенији. На понуду су из Словеније реаговали брзо и ефикасно, уз речи захвалности. Један приватни предузетник финансирао је превоз подморнице П-913 од луке Бар до Пивке у Парк војне историје. После рестаурације и прилагођавања улацима посетилаца, подморница је 2011. године постала врло популаран експонат.

Министарство одбране Хрватске одбило је поклон, недипломатски тражећи обештећење за „насилно



Ронилица П-2 из збирке у Тивату

Инструментална табла

Црне Горе одлучило је да П-912 преда тиватској збирци.

Ронилице посебне намене

Диверзантске ронилице су као и „велике“ подморнице грађене у БСО. У наоружању ЈРМ била су два модела за превоз једног, односно два диверзанта. У тиватској збирци чува се добро очуван примерак ронилице П-1, која је изведена као „управљани торпедо“ за превоз једног диверзанта до даљине од шест до девет миља. Диверзант са ау-

однесено“ у процењеном износу већем од 10 милијарди долара, а не повратак „застареле, оштећене и корозијом озбиљно нагрижене опреме и наоружања“.

Одлука Министарства одбране о прихватању подморнице у чијем стварању учествовала предузећа из Србије још увек се чека. Иако наша земља сада нема морнарицу, историјско учешће Срба у подморничарству бивше Југославије снажан је аргумент у корист преузимања подморнице и њеног излагања у наменски изграђеном простору. То је израз поштовања према генерацијама наших морнаричких старешина и морнара.

тономним апаратом за роњење лежао је на чврстом трупцу и управљао је са П-1 ручним и ножним командама. У предњем делу ронилице је простор волумена 130 л за смештај наоружања, укључујући диверзантске мине.

Ронилицу је покретао електромотор снаге 1 kW напајан батеријом капацитета 55 Ah. Радна дубина П-1 била је 60 метара, а максимална брзина износила је до три чвора. При тој брзини ронилица је могла да превази шест миља. Са брзином смањеном на 2,8 чв ронилица је могла достићи осам миља. Маса празне ронилице П-1 износи 145 килограма.

Двоседа ронилица П-2, масе 1,4 t, била је „мокра“, односно потпуно наплављена. Електромотор снаге 3,5 kW, напајан батеријама капацитета 192 Ah, омогућавао је да се превази 24 M при брзини од 3,7 чвора. У ратним условима предвиђено је да се уместо оловне батерије користи сребро-цинк батерија, која је удвостручавала даљину пловидбе до 44 M при брзини од три чвора. Максимална брзина ронилице је 6,5 чвора. Радна дубина роњења била је 80 метара. У роници се могло превозити наоружање масе до 50 килограма. Ронилица се могла превозити причвршћена за палубу дизел-подморница класа „херој“ или „сава“. ■

Текст и фотографије:
Александар РАДИЋ

МЕДИЈА ЦЕНТАР
ОДБРАНА

КАТАЛОГ

ИЗДАЊА **2013-2014**

**100. годишњица
Првог светског рата**

сајамски попусти **30-90%**

војна публицистика • војна техника • геополитика • историја • уметност
филозофија • монографска издања • медицина • исхрана и лечење
приручници, водичи • научно-образовна литература • право
новински ступци • часописи • арсенал



МЛАЗНИ БОРБЕНИ АВИОНИ

Д. Цветковић

Броширано, ф. 17×24
514 стр.
шифра: 111293
цена: 1.512,00
са попустом: 1.058,40

Ова књига намењена је широком кругу људи које интересују авиони, а посебно млазни борбени авиони, онима чија је то струка или су заљубљени у ову врсту летилица. Настојало се да се материја изложи на што популарнији начин, како би била доступна и читаоцима са мањим предзнањем из ове области. Описана су укупно 203 млазна борбена авиона, а они су разврстани по земљама које су њихови произвођачи.



ВИШЕНАМЕНСКИ БОРБЕНИ АВИОНИ

С. Влацић

Тврди повез
ф. 23×29
264 стр.
шифра: 111269
цена: 2.160,00
са попустом: 1.512,00



БОРБЕНИ ХЕЛИКОПТЕРИ

Д. Цветковић

Броширано
ф. 17×24
304 стр.
шифра: 111276
цена: 972,00
са попустом: 680,40



ВАЗДУХОПЛОВСТВО И ПРОТИВВАЗДУХОПЛОВНА ОДБРАНА ВОЈСКЕ СРБИЈЕ

А. Радић

Броширано
ф. 17×24
100 стр.
шифра: 111268
цена: 200,00



ОРАО – ПОГЛЕД ИЗ ЈУГОСЛОВЕНСКОГ УГЛА

А. Радић

Броширано
ф. 21×29
334 стр.
шифра: 111267
цена: 2.700,00
са попустом: 1.890,00



ИЗВИБАЧИ ЈУГОСЛОВЕНСКОГ РАТНОГ ВАЗДУХОПЛОВСТВА

Б. Димитријевић
Тврди пезез
ф. 22×30, 172 стр.
шифра: 111251
цена: 1.404,00
са попустом: 982,80



ПОВРШИНСКО РАКЕТНО НАОРУЖАЊЕ

Д. Цветковић
Броширано, ф. 17×24
350 стр.
шифра: 111252
цена: 1.188,00
са попустом: 550,00

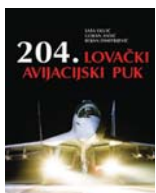

204. ЛОВАЧКИ АВИЈАЦИЈСКИ ПУК (II доп. изд.)

Група аутора
Тврди пезез, ф. 24×29
184 стр. шифра: 111255
цена: 1.296,00
са попустом: 907,20



МИНЕ

В. Радић
Тврди пезез
ф. 20×29
696 стр.
шифра: 111043
цена: 4.806,00
са попустом: 600,00



НАОРУЖАЊЕ КОПЕНЕ ВОЈСКЕ

С. Арсић
Тврди пезез
ф. 24×34, 162 стр.
шифра: 110939
цена: 2.700,00
са попустом: 500,00

ЕДИЦИЈА НАОРУЖАЊЕ ДРУГОГ СВЕТСКОГ РАТА

Д. Нешић



• **КЊИГА 1 – НЕМАЧКА,
ТЕНКОВИ И ОКЛОПНА
ВОЗИЛА (РАТНА
МОРНАРИЦА)**

РАСПРОДАТО



• **КЊИГА 2 – НЕМАЧКА,
РАТНО ВАЗДУХОПЛОВСТВО**

Тврди пезез
ф. 20×29, 216 стр.
шифра: 111049
цена: 1.890,00
са попустом: 945,00



• **КЊИГА 3 – ЈАПАН**

Тврди пезез
ф. 20×29, 240 стр.
шифра: 111050
цена: 1.998,00
са попустом: 999,00



• **КЊИГА 4 – ИТАЛИЈА**

Тврди пезез
ф. 20×29, 160 стр.
шифра: 111052
цена: 1.620,00
са попустом: 810,00



• **КЊИГА 5 – САД**

Тврди пезез
ф. 20×29, 364 стр.
шифра: 111057
цена: 2.646,00
са попустом: 1.323,00

ВОЈНА ТЕХНИКА

• КЊИГА 6 – ВЕЛИКА БРИТАНИЈА

Тврди повез, ф. 20×29, 358 стр.
шифра: 111062, цена: 2.646,00
са попустом: 1.323,00

• КЊИГА 7 – СССР

Тврди повез, ф. 20×29, 248 стр.
шифра: 111067, цена: 2.106,00
са попустом: 1.053,00

• КЊИГА 8 – ФРАНЦУСКА

Тврди повез, ф. 20×29, 180 стр.
шифра: 111068, цена: 1.728,00
са попустом: 864,00



АРТИЈЕРИЈА СВЕТА

Д. Петровић

Броширано
ф. 14×20, 138 стр.
шифра: 310087
цена: 410,40
са попустом: 100,00

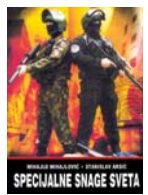

СПЕЦИЈАЛНЕ СНАГЕ СВЕТА

М. Михајловић, С. Арсић

Тврди повез, ф. 17×23
180 стр. шифра: 310100
цена: 907,20
са попустом: 350,00



ВОЈНИ ХЕЛИКОПТЕРИ СВЕТА

С. Арсић

Броширано, ф. 14×20
132 стр. шифра: 111032
цена: 648,00
са попустом: 250,00



САВРЕМЕНИ ВОЈНИ АВИОНИ

С. Арсић

Броширано, ф. 14×20
168 стр. шифра: 111055
цена: 864,00
са попустом: 432,00



ВАЗДУХОПЛОВНО БОМБАРДЕРСКО НАОРУЖАЊЕ

Д. Цветковић

Броширано
ф. 17×24, 314 стр.
шифра: 111073
цена: 1.296,00
са попустом: 400,00



ВАЗДУХОПЛОВНО РАКЕТНО НАОРУЖАЊЕ

Д. Цветковић

Броширано
ф. 17×24, 400 стр.
шифра: 111048
цена: 1.296,00
са попустом: 400,00



ВАЗДУШНА МОЋ АМЕРИКЕ

А. Радић

Тврди повез
ф. 17×24, 272 стр.
шифра: 111010
цена: 1.100,00
са попустом: 400,00



НЕСМРТОНОСНО ОРУЖЈЕ

Д. Субошић

Броширано, ф. 17×24
272 стр. шифра: 310139
цена: 1.242,00
са попустом: 300,00



ОКЛОПНИ ТРАНСПОРТЕРИ 1945–2005.

М. Ђорђевић, С. Арсић

Тврди повез, ф. 24×34
432 стр. шифра: 110849
цена: 3.780,00
са попустом: 1.080,00



СТУБОВИ ЕВРОПСКЕ БЕЗБЕДНОСТИ НА ПОЧЕТКУ 21. ВЕКА – НАТО И ЕУ

С. Савић

Броширано, ф. 17×24
408 стр.

шифра: 111288

цена: 2.592,00

са попустом: 1.814,40

Основни циљ ове књиге је општи допринос разумевању савремене европске безбедносне архитектуре са аспекта организације, способности, места, улоге и утицаја НАТО и ЕУ. Додатни циљ је допринос схватању ширег контекста безбедносног заједништва, као и нове безбедносне културе и приступа обезбеђењу националне, регионалне и глобалне безбедности.



ЗАЈЕДНИЦА БЕЗБЕДНОСТИ У РЕГИОНУ ОЕБС-а

М. Глишић

Броширано, ф. 17×24
248 стр.

шифра: 111262

цена: 1.944,00

са попустом: 1.360,80



(КОНТРА)ШПИЈУНАЖА

Настанак и развој у Србији и свету

М. Милошевић

Броширано, ф. 17×24
278 стр.

шифра: 111259

цена: 1.296,00

са попустом: 600,00



АМЕРИЧКА ВОЈНА СТРАТЕГИЈА – Јуче, данас, сутра

Т. Мирковић

Броширано, ф. 14×21
426 стр.

шифра: 111270

цена: 972,00

са попустом: 680,40



ГЛОБАЛИЗАЦИЈА И БЕЗБЕДНОСНЕ ПЕРСПЕКТИВЕ СВЕТА

С. Стојановић

Броширано
ф. 17×24, 280 стр.

шифра: 111216

цена: 1.782,00

са попустом: 800,00

ГЕОПОЛИТИКА



ТЕРОРИЗАМ У ПОЛИТИЧКОЈ И ПРАВНОЈ ТЕОРИЈИ (II доп. изд.)

P. Гађиновић

Тврди повез, ф. 14×21
558 стр. шифра: 111258
цена: 1.404,00
са попустом: 702,00



АСИМЕТРИЧНИ РАТОВИ

Б. Курмон, Д. Рибникар

Броширано
ф. 14×21, 220 стр.
шифра: 310108
цена: 270,00
са попустом: 150,00



ПАРТНЕРСТВО У БЕЗБЕДНОСТИ

P. Мутаџић

Броширано
ф. 14×21, 208 стр.
шифра: 111233
цена: 972,00
са попустом: 450,00



ЗБОРНИК ДОКУМЕНАТА ИЗ ОБЛАСТИ ОДБРАНЕ И БЕЗБЕДНОСТИ ЈУГОСЛАВИЈЕ

1990–1991. године
Група аутора

Тврди повез
ф. 17×24, 629 стр.
шифра: 110912
цена: 1.036,80
са попустом: 300,00



БЕЗБЕДНОСНЕ СЛУЖБЕ СВЕТА

*М. Милошевић,
З. Срећковић*

Броширано
ф. 17×24, 598 стр.
шифра: 111228
цена: 1.080,00
са попустом: 540,00

ПРОБНИ КАМЕН ЗА ЕВРОПУ

С. Шушић

Тврди повез, ф. 15×24, 392 стр.
шифра: 110831, цена: 378,00
са попустом: 150,00

МИНИЈАТУРЕ ИЗ СТРАТЕГИЈЕ

В. Церовић

Тврди повез, ф. 11×17, 312 стр.
шифра: 110917, цена: 486,00
са попустом: 200,00

СТРАТЕГИЈЕ И РАТНЕ ДОКТРИНЕ СУПЕРСИЛА И БЛОКОВА

Т. Мирковић

Тврди повез, ф. 17×24, 336 стр.
шифра: 110965, цена: 756,00
са попустом: 200,00

АНАБАЗА (превод са старогрчког)

Ксенофонт

Тврди повез, ф. 13×21, 266 стр.
шифра: 110935, цена: 756,00
са попустом: 200,00

ЦИВИЛНО-ВОЈНИ ОДНОСИ

С. Тодорић

Броширано, ф. 17×24, 112 стр.
шифра: 110982, цена: 464,40
са попустом: 150,00

ЗБОРНИЦИ



ВАНРЕДНЕ СИТУАЦИЈЕ – ЗБОРНИК РАДОВА *Група аутора*

Броширано
ф. 17×24, 512 стр.
шифра: 111085
цена: 540,00
са попустом: 270,00

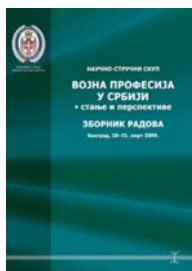

ЗБОРНИК РАДОВА „ВОЈНА ПРОФЕСИЈА У СРБИЈИ – СТАЊЕ И ПЕРСПЕКТИВЕ“ *Група аутора*

Броширано
ф. 17×24, 396 стр.
шифра: 111226
цена: 810,00
са попустом: 400,00

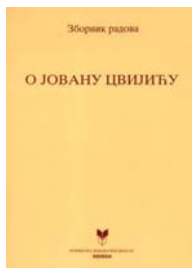

ЗБОРНИК РАДОВА О ЈОВАНУ ЦВИЈИЋУ *Група аутора*

Броширано
ф. 17×24, 300 стр.
шифра: 310138
цена: 486,00
са попустом: 150,00



ЗБОРНИК РАДОВА „СРБИЈА У САВРЕМЕНОМ ГЕОСТРАТЕШКОМ ОКРУЖЕЊУ“ *Група аутора*

Броширано
ф. 17×24, 466 стр.
шифра: 111231
цена: 378,00
са попустом: 250,00

ФИЛОЗОФИЈА



ХОБСОВА ТЕОРИЈА ЉУДСКЕ ПРИРОДЕ И ПЕРСПЕКТИВЕ МИРА И ПОРЕТКА *С. Стојановић*

Броширано
ф. 17×24
178 стр.
шифра: 111280
цена: 1.080,00
са попустом: 756,00

Књига обрађује увек актуелну и занимљиву проблематику. Доминација природних нужности у човеку, од којих је жеља за што више моћи примарна, не оставља другу могућност осим могућности трајног и неотклоњивог сукоба у природној егзистенцији људи. Дедуктивистички поступак прожима читаву Хобсову политичку филозофију и аутор проницљиво излаже оригиналност његове елаборације.



МУДРОСТ И МАЧ *И. Кајтез*

Броширано
ф. 17×24
750 стр.
шифра: 111277
цена: 2.052,00
са попустом: 1.436,40

Мислити суштински о питањима људског трајања, друштвено-историјским и онтолошким загонеткама значи нужно бити у одајама филозофије и духовном братству са мудрацима света. Нажалост, наш ужурбани свет олако окреће леђа мудрости векова, мислећи да и без помоћи великана ума може да реши тајне немирног света. Готово све мудро већ су рекли филозофи на чијим плећима стоје векови и данашње генерације.

НОВО



БЕЗБЕДНОСНИ МЕНАЏМЕНТ У СУПРОТСТАВЉАЊУ И БОРБИ ПРОТИВ ТЕРОРИЗМА

М. Талићан

Броширано
ф. 17×24
320 стр.
шифра: 111272
цена: 972,00
са попустом: 680,40

Књига је резултат теоријских и емпиријских истраживања о неопходности изградње адекватног система менаџмента антитерористичких снага, заснованог на научним основама и искуствима добре праксе у супротстављању и борби против тероризма. Садржај је конципиран у три поглавља: схватање остваривања безбедносног менаџмента у супротстављању и борби против тероризма, развој безбедносног менаџмента и пракса менаџмента специјалних јединица у функцији развоја.

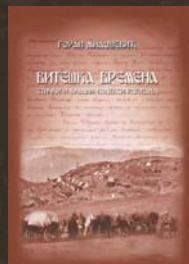

ВИТЕШКА ВРЕМЕНА Етички и хумани кодекс ратовања у Србији

Г. Милошевић

Тврди повез
ф. 21×30, 152 стр.
шифра: 111044
цена: 1.350,00
са попустом: 300,00



ВОЈСКА СРБИЈЕ

3. Весић, Д. Бабац

Тврди повез
ф. 24×32, 288 стр.
кутија, кеса
шифра: 111235
цена: 2.160,00
са попустом: 1.512,00



ВОЈСКА СРБИЈЕ У МИРОВНИМ МИСИЈАМА

3. Весић

Тврди повез
ф. 24×32, 172 стр.
кутија, кеса
шифра: 111240
цена: 1.620,00
са попустом: 1.080,00



СРПСКИ ВОЈНИ САНИТЕТ

3. Весић, Б. Поповић

Тврди повез
ф. 24×32, 208 стр.
кутија, кеса
шифра: 111084
цена: 2.160,00
са попустом: 1.080,00



У КОРАК С ВРЕМЕНОМ МО и ВС на путу објективизације родне равноправности

*Ј. Шарановић,
З. Килибарда*

Тврди повез
ф. 17×24, 400 стр.
српски и енглески
шифра: 111260
цена: 918,00
са попустом: 459,00



ЧЕТРДЕСЕТ ГОДИНА ВОЈНЕ ГИМНАЗИЈЕ

Група аутора

Тврди повез
ф. 23×21, 392 стр.
шифра: 111249
цена: 1.296,00
са попустом: 650,00



ЦИВИЛНО-ВОЈНА САРАДЊА Стварност и потреба

З. Јефтић,
М. Лаловић

Броширано
ф. 17×24, 382 стр.
шифра: 111237
цена: 4.050,00
са попустом: 2.025,00

ПРИРУЧНИК ИЗ МЕЂУНАРОДНОГ ХУМАНИТАРНОГ ПРАВА У ВОЈСЦИ СРБИЈЕ

М. Старчевић
Тврди повез
ф. 17×24, 196 стр.
шифра: 111230
цена: 432,00
са попустом: 300,00

ВОЈНИЦИ СА ДВЕ ЗАКЛЕТВЕ – ПАДОБРАНЦИ 63. ПАДОБРАНСКЕ БРИГАДЕ

В. Крстић
Тврди повез
ф. 23×26, 184 стр.
шифра: 310134
цена: 1.512,00
са попустом: 500,00

ШКОЛСКИ БРОД „ЈАДРАН“ 1933–2003.

Б. Антић
Тврди повез
ф. 23×26, 140 стр.
шифра: 310104
цена: 1.296,00
са попустом: 500,00



СРПСКА ВОЈСКА У ВЕЛИКОМ РАТУ 1914–1918

Д. Бабац

Броширано, ф. 20×22,5
306 стр.
шифра: 111290
цена: 1.350,00
са попустом: 945,00

Идуће године навршава се сто година од почетка Великог, односно Првог светског рата. Ниједна друга земља, учесница Великог рата, није тако скупо платила своју слободу. Ова књига, илустрована са више од 500 фотографија, од којих се многе први пут објављују, настала је у славу српског јунака.



СРПСКА ВОЈСКА У РАТОВИМА ЗА НЕЗАВИСНОСТ 1876–1878.

Д. Бабац

Броширано
ф. 20,5×23, 248 стр.
шифра: 111253
цена: 972,00
са попустом: 486,00

НОВО



ДВА ВЕКА ВОЈСКЕ У БРАНИЧЕВУ

*М. Пајовић
Ј. Николић*

Броширано, ф. 23×23
226 стр.
шифра: 111285
цена: 1.620,00
са попустом: 1.134,00

Ретко која област у Србији је тако богато извориште српске војничке традиције као што су град Пожаревац и Браничевски округ. Већ 1825. године у Пожаревцу је почела обука првих војника Пожаревачке, Смедеревске и Ресавске нахије. Пет година касније, на Турфевдан 1830, формирана је Гарда.

НОВО



СВЕТИ РАТНИЦИ – ЖИТИЈА СВЕТИХ ВОЈСКОВОЂА И ВОЈНИКА

Б. Гроздић

Броширано, ф. 22,5×26
448 стр.
шифра: 111291
цена: 1.728,00
са попустом: 1.209,060

Са 182 житија светих ратника аутор оживљава бисере православне духовности, етоса, мудрости и снаге, који су водили наше свете претке. Плејада светих војника кроз векове, од Христа до наших дана, потврда је да православље, у коме се мир истиче као једна од врховних вредности, није апсолутно пацифистичко становиште, јер Христос истиче љубав, а од ове љубави заиста „нема веће да ко душу своју положи за пријатеље своје“ (Јн 15, 12–13).

НОВО



ВАЗДУШНИ РАТ НАД СРБИЈОМ 1999.

*Ј. Драганић
Б. Димитријевић*

Броширано, ф. 21×23
528 стр.
шифра: 111294
цена: 2.484,00
са попустом: 1.738,80

Књига Ваздушни рат над Србијом 1999. године представља хронолошки поступно, фактографски богато и методолошки доследно дело монографског пита. Довољна историјска дистанца омогућила је ауторима позицију објективнијег сагледавања једног атипичног сукоба са изразитом технолошком диспропорцијом противника, у условима потпуног борбеног окружења војно инфериорније стране.



SRPSKI VOJNI SANITET U BALKANSKIM RATOVIMA

*Б. Поповић,
В. Тодоровић*

Тврди повез
ф. 17x24
262 стр.
шифра: 111265
цена: **378,00**
са попустом:



JUGOSLOVENSKO RATNO VAZDUHOPLOVSTVO 1942-1992

Б. Димитријевић

Тврди повез
ф. 17x24
440 стр.
шифра: 111266
цена: 972,00
са попустом: **680,40**



MOJ I UTICAJ VOJNE DIPLOMATIJE (MISIJE VLADIMIRA VELEBITA 1943-1945)

М. Терзић
Броширано
ф. 17x24
278 стр.
шифра: 111277
цена: 2.160,00
са попустом: **1.512,00**



FORSIРАЊЕ ПЕСКА Одред ЈНА на Синају 1956-1967.

А. Животић
Броширано
ф. 14x21, 244 стр.
шифра: 111257
цена: 972,00
са попустом: **486,00**

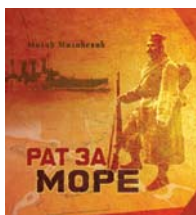

РАТ ЗА МОРЕ

М. Милићевић

Тврди повез
ф. 22,5x25, 304 стр.
шифра: 111256
цена: 2.592,00
са попустом: **1.296,00**



ДИПЛОМАТИЈА И ВОЈСКА

М. Бјелајац

Броширано, ф. 14x21,
288 стр. шифра: 111234
цена: 1.377,00
са попустом: **700,00**

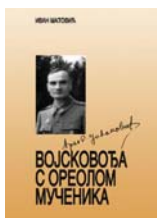

ВОЈСКОВОЂА С ОРЕОЛОМ МУЧЕНИКА

И. Матовић

Тврди повез, ф. 17x24,
876 стр. шифра: 310063
цена: 1.080,00
са попустом: **300,00**



ГЕНЕРАЛ ВОЈСКЕ КНЕЖЕВИНЕ И КРАЉЕВИНЕ СРБИЈЕ

*М. Милићевић,
Љ. Поповић*

Тврди повез, ф. 17x24, 268
стр. шифра: 110971
цена: 756,00
са попустом: **200,00**



РЕФОРМА ВОЈСКЕ СРБИЈЕ 1897-1900.

М. Милићевић

Тврди повез
ф. 15x24, 187 стр.
шифра: 110860
цена: 399,60
са попустом: **200,00**



СРПСКИ ВОЈНИ ПОМЕНИК

*Б. Торђевић, М. Ковач,
Ј. Шарановић*

Тврди повез
ф. 23×31, 456 стр.
шифра: 110956
цена: 3.240,00
са попустом: 1.080,00



СРБИЈА 19. ВЕКА (књиге 1, 2, 3) *Р. Љушић*

Тврди повез
ф. 16×24,
426 стр.

Књига 1. – шифра: 110726, цена: 899,64

са попустом: 450,00

Књига 2. – шифра: 110796, цена: 800,28

са попустом: 400,00

Књига 3. – шифра: 111012, цена: 1.000,08

са попустом: 500,00

Комплет – шифра: 111013, цена: 2.700,00

са попустом: 1.350,00



ОСЛОБОДИЛАЧКИ РАТ СРПСКИХ УСТАНИКА 1804–1806.

М. Торђевић

Тврди повез
ф. 17×24, 447 стр.
шифра: 110974
цена: 1.080,00
са попустом: 350,00



ПРВИ СРПСКИ УСТАНАК 1804–1813.

В. Стојанчевић

Тврди повез
ф. 17×24, 326 стр.
шифра: 110736
цена: 1.080,00
са попустом: 350,00



СРПСКИ ВОЈНИ МИСЛЕНИК

Б. Торђевић

Тврди повез
ф. 17×24, 268 стр.
шифра: 111038
цена: 1.404,00
са попустом: 500,00



ОФИЦИРИ У ВИСОКОМ ШКОЛСТВУ СРБИЈЕ 1804–1918.

Група аутора

Тврди повез
ф. 17×24, 571 стр.
шифра: 110866
цена: 1.188,00
са попустом: 300,00

ЈУГОСЛАВИЈА И НАТО 1951–1957.

Б. Димитријевић

Броширано
ф. 16×23, 200 стр.
шифра: 310102
цена: 540,00
са попустом: 250,00

КАТАЛОЗИ ВЕЛИКЕ ГАЛЕРИЈЕ ДОМА ВОЈСКЕ СРБИЈЕ

Нову концепцију Велике галерије Дома Војске Србије, која подразумева представљање репрезентативних дела ликовне уметности Србије, прате каталози који се објављују поводом свих значајних изложби. Каталогзи су концептирани и израђени у сарадњи са врхунским галеријама и музејима, тако да по завршетку изложби остају као трајни запис о уметницима и њиховом делу.



ПОРТРЕТИ – ОГЛЕДАЛО ВРЕМЕНА – ВРЕМЕ ЛИЦА – Градски музеј Вршац

Броширано, ф. 23×21, 60 стр.
шифра: 210364, цена: 350,00
са полустом: 280,00

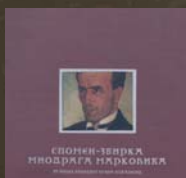

СПОМЕН ЗБИРКА МИОДРАГА МАРКОВИЋА

Броширано, ф. 23×21, 60 стр.
шифра: 210365, цена: 300,00
са полустом: 240,00



МОМО КАПОР – УСПЕМЕНЕ ЈЕДНОГ ЦРТАЧА

Броширано, ф. 23×21, 60 стр.
шифра: 210367, цена: 250,00



100 ДЕЛА ИЗ КОЛЕКЦИЈЕ ЂУРЕ ПОПОВИЋА

Броширано, ф. 23×21, 114 стр.
шифра: 210368, цена: 400,00



ВЕЛИКА ИЗА ВЛАХА БУКОВЦА

Броширано, ф. 23×21, 84 стр.
шифра: 210369, цена: 300,00

ЛЕГАТ ЛЕПОСАВЕ ЛЕПЕ ПЕРОВИЋ

Броширано, ф. 23×21, 54 стр.
шифра: 210347, цена: 250,00
са попустом: 200,00

УМЕТНИЧКА ГАЛЕРИЈА „НАДЕЖДА ПЕТРОВИЋ“ ЧАЧАК – Избор из збирки

Броширано, ф. 23×21, 60 стр.
шифра: 210329, цена: 250,00
са попустом: 200,00

ПОСЛЕДЊА ДЕЦЕНИЈА – САВА ШУМАНОВИЋ

Броширано, ф. 23×21, 78 стр.
шифра: 210346, цена: 250,00
са попустом: 200,00

МАЈСТОРИ БАНАТСКОГ СЛИКАРСТВА ОД XVIII ДО XX ВЕКА – Из збирке

Народног музеја Зрењанин
О. Скоко
Броширано, ф. 23×21, 52 стр.
шифра: 210331, цена: 200,00
са попустом: 160,00

КОЛЕКЦИЈА ПАВЛА БЕЉАНСКОГ: ПОНОВО У БЕОГРАДУ

Ј. Јованов
Броширано, ф. 23×21, 108 стр.
шифра: 210332, цена: 300,00
са попустом: 240,00

ПОЕТИКА И СУДБИНА XX ВЕКА

Из збирке Дома Војске Србије
Н. Кусовац
Броширано, ф. 23×21, 52 стр.
шифра: 210333, цена: 200,00
са попустом: 160,00

АРХИТЕКТУРА ЗГРАДЕ ГЕНЕРАЛШТАБА

Б. Ковачевић
Тврди повез, ф. 23×26, 224 стр.
шифра: 310042, цена: 540,00
са попустом: 200,00

ДРИНКА РАДОВАНОВИЋ – СКУЛПТУРЕ

Б. Вукоичић
Тврди повез, ф. 24×30, 224 стр.
шифра: 310077, цена: 2.160,00
са попустом: 300,00



ВЕЛИКИ МАЈСТОРИ ИТАЛИЈАНСКЕ УМЕТНОСТИ

Е. Карпети

Тврди повез
ф. 24×29, 396 стр.
шифра: 110936
цена: 5.508,00
са попустом: 2.000,00



ВОЈНА МУЗИКА И МУЗИЧАРИ У СРБИЈИ 1831–1945.

Г. Крајачић

Тврди повез
ф. 21×30, 308 стр.
шифра: 310095
цена: 1.080,00
са попустом: 200,00

Едиција ЖЕНЕ У СРПСКОЈ УМЕТНОСТИ

**МИЛЕНА
ПАВЛОВИЋ БАРИЛИ***О. Јанковић*

Тврди повез

ф. 21×23, 186 стр.

шифра: 110900

цена: 2.041,20

са попустом: 1.020,60

**ДАНИЦА
ЈОВАНОВИЋ***Ј. Јованов*

Тврди повез

ф. 21×23, 150 стр.

шифра: 111045

цена: 2.041,20

са попустом: 1.020,60

БЕТА ВУКАНОВИЋ*В. Ристић*

Тврди повез

ф. 21×23, 166 стр.

шифра: 110998

цена: 2.041,20

са попустом: 1.020,60

**ЉУБИЦА ЦУЦА
СОКИЋ***И. Суботић,**А. Челебоновић*

Тврди повез

ф. 21×23, 152 стр.

шифра: 110961

цена: 2.041,20

са попустом: 1.020,60

**НАДЕЖДА
ПЕТРОВИЋ***Л. Мереник*

Тврди повез

ф. 21×23, 196 стр.

шифра: 111034

цена: 2.041,20

са попустом: 1.020,60

**НАТАЛИЈА
ЦВЕТКОВИЋ***С. Чупић*

Тврди повез

ф. 21×23, 160 стр.

шифра: 111002

цена: 2.041,20

са попустом: 1.020,60

**КАТАРИНА
ИВАНОВИЋ***М. Тимотијевић,**Р. Михаиловић*

Тврди повез

ф. 21×23, 200 стр.

шифра: 110986

цена: 2.041,20

са попустом: 1.020,60

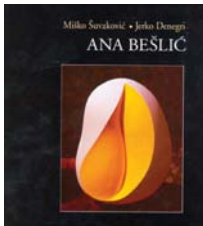
**АНА БЕШЛИЋ***М. Шуваковић*

Тврди повез

ф. 21×23, 154 стр.

шифра: 111059

цена: 2.041,20

са попустом: 1.020,60

**ЛЕПОСАВА БЕЛА
ПАВЛОВИЋ***Љ. Миљковић*

Тврди повез

ф. 21×23, 156 стр.

шифра: 111072

цена: 2.041,20

са попустом: 1.020,60

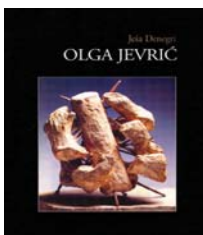
**ОЛГА
ЈЕВРИЋ***Ј. Денегри*

Тврди повез

ф. 21×23, 198 стр.

шифра: 111009

цена: 2.041,20

са попустом: 1.020,60

МОНОГРАФИЈЕ



ВОЈНА СЛУЖБА БЕЗБЕДНОСТИ У СРБИЈИ

С. Ковач / И. Поповић

Тврди повез, ф. 20.5×23.5, 242 стр.

шифра: 111287, цена: 1.782,00

са попустом: 1.247,40

Монографија је израз жеље Војнобезбедносне агенције не само да прикаже историјски пут и највеће проблеме којима се ова служба бавила у најтежим временима за Србију и Југославију, већ и воље да на овај начин отвори своја врата широј јавности и открије неке од својих добро чуваних тајни.



ВОЈНООБАВЕШТАЈНА СЛУЖБА У СРБИЈИ

Група аутора

Тврди повез, ф. 20.5×23.5, 136 стр.

шифра: 111282, цена: 1.512,00

са попустом: 1.058,40

Књига обилује историјским подацима, али и скицама из живота неких од најпознатијих и најуспешнијих српских обавештајаца. Монографија је богато илустрована фотографијама и документима из војних архива, од којих многи до сада нису били доступни јавности.



ИСТОРИЈА ЦИВИЛИЗАЦИЈЕ (12 томова)

В. Дјурант

Тврди повез

ф. 17×24

10.500 стр.

шифра: 111211

цена: 38.880,00

са попустом: 19.440,00

1. Источне цивилизације;
2. Живот Грчке;
3. Цезар и Христ;
4. Доба вере (I);
5. Доба вере (II);
6. Ренесанса;
7. Реформација;
8. Почетак доба разума;
9. Доба Луја XIV;
10. Волтерово доба;
11. Русо и револуција;
12. Наполеоново доба

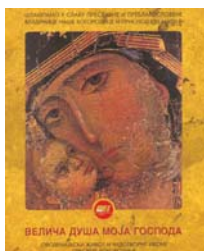

ВЕЛИЧА ДУША МОЈА ГОСПОДА – Чудотворне иконе Пресвете Богородице

Тврди повез

ф. 28×32, 480 стр.

(књига и икона)

шифра: 110937

цена: 9.072,00

са попустом: 4.536,00

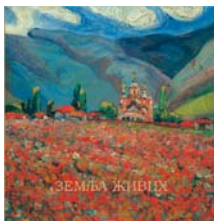

ЗЕМЉА ЖИВИХ – КОСОВО И МЕТОХИЈА

В. Стојанчевић, Љ.

Динић, Ђ. Барозан

Тврди повез

ф. 28×29, 371 стр.

(српско-енглески)

шифра: 310116

цена: 7.560,00

са попустом: 3.780,00

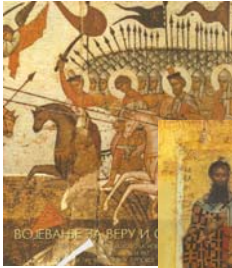

**ВОЈЕВАЊЕ
ЗА ВЕРУ И
ОТАЦБИНУ**
Б. Гроздић



Тврди повез, ф. 29×33, 296 стр.
(књига и икона), шифра: 110955
цена: 7.776,00
са попустом: 3.888,00



**СРБИЈА 1914–1918, Сећање на време бола
и поноса**
В. Стојанчевић

Тврди повез, ф. 30×30, 360 стр.
шифра: 11031, цена: 12.344,40
са попустом: 6.172,20

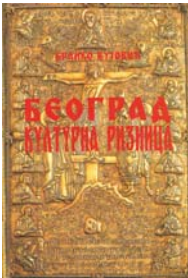

**БЕОГРАД
КУЛТУРНА РИЗНИЦА**
Б. Вујовић

Тврди повез
ф. 17×24, 513 стр.
шифра: 110957
цена: 4.320,00
са попустом: 1.500,00

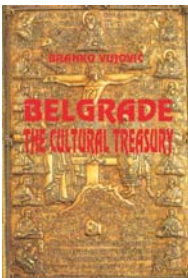

**BELGRADE
CULTURAL TREASURY**
В. Вујовић

Тврди повез
ф. 17×24, 513 стр.
шифра: 110958
цена: 4.320,00
са попустом: 1.500,00

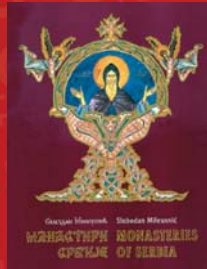

МОНАСТИРИ СРБИЈЕ (2 тома)
С. Милеуснић

Тврди повез, ф. 25×33, 1.040 стр.
(српско-енглески)
шифра: 310089 цена: 14.580,00
са попустом: 5.000,00

МОНОГРАФИЈЕ

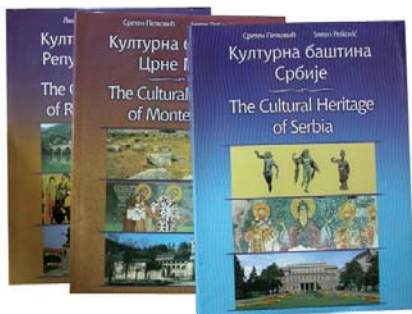

КУЛТУРНА БАШТИНА СРБИЈЕ, ЦРНЕ ГОРЕ И РЕПУБЛИКЕ СРПСКЕ (3 тома)

С. Петковић, Љ. Шево

Тврди повез, ф. 24×29, 771 стр.
(српско-енглески)
шифра: 310117, цена: 18.900,00
са попустом: 3.000,00



ХИЛАНДАР

С. Милеуснић

Тврди повез, ф. 25×35,
400 стр. (на 7 језика)
шифра: 111071
цена: 10.800,00
са попустом: 5.400,00

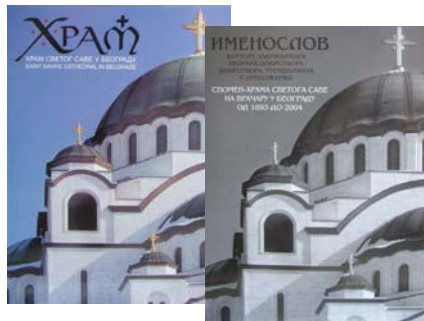

ХРАМ СВЕТОГ САВЕ У БЕОГРАДУ И ИМЕНОСЛОВ

Група аутора

Тврди повез, ф. 24×32,
1.304 стр. шифра: 111070
цена: 16.200,00
са попустом: 8.100,00 за обе књиге
(4.050,00 ХРАМ СВЕТОГ САВЕ У БЕОГРАДУ)



СРБИЈА ИЗМЕЂУ ИСТОКА И ЗАПАДА

Ј. Јанићевић

Тврди повез
ф. 24×33, 169 стр. (српско-енглески)
шифра: 110901, цена: 4.104,00
са попустом: 1.080,00



**Сесил – УЦБЕНИК
ИНТЕРНЕ МЕДИЦИНЕ,
књига друга**

Тврди повез
ф. 21×29
1366 стр.
шифра: 111292
цена: 6.912,00
са попустом: 3.456,00

Ново, 21. издање СЕСИЛ-а обухвата најсавременију дијагностику и лечење свих области интерне медицине, заразних болести, неурологије, гинекологије, дерматовенерологије, офталмологије, оториноларингологије, тровања, хитна стања и друго. Традиционално је писана лаким, пријемчивим стилем, тако да се једном прочитано не заборавља.



**Сесил – УЦБЕНИК ИНТЕРНЕ
МЕДИЦИНЕ, књига прва**

Тврди повез,
ф. 21×29, 1228 стр.
шифра: 111042
цена: 6.912,00
са попустом: 3.456,00

**СУИЦИД, ПОМОЋ, НАДА
Психотерапијска
интервенција у кризи након
покушаја самоубиства**

Г. Дедић
Броширано, ф. 14×21, 140 стр.
шифра: 111250, цена: 540,00
са попустом: 270,00

**ПАРОДОНТОЛОГИЈА И
ОРАЛНА МЕДИЦИНА**

Б. Љушкових
Тврди повез, ф. 17×24, 368 стр.
шифра: 111076, цена: 2.700,00
са попустом: 1.000,00

ХИВ ИНФЕКЦИЈА И AIDS

М. Ђокић
Тврди повез, ф. 15×21, 450 стр.
шифра: 310129, цена: 972,00,
са попустом: 100,00

**УВОД У ЕСТЕТИКУ
У СТОМАТОЛОШКОЈ
ПРОТЕТИЦИ**

М. Драгањац
Тврди повез, ф. 17×24, 150 стр.
шифра: 111244, цена: 702,00
са попустом: 350,00

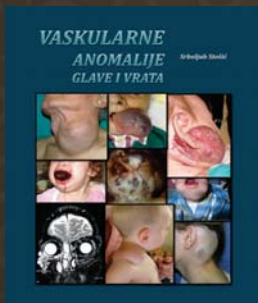

**ВАСКУЛАРНЕ АНОМАЛИЈЕ
ГЛАВЕ И ВРАТА**

*С. Стошић, Г. Анђелић,
Т. Стошић Опинћал,
А. Влаховић*

Броширано, ф. 22×26, 170 стр.
шифра: 111271, цена: 1.512,00
са попустом: 1.058,40



**БИОЛОШКО ОРУЖЈЕ –
НОВИ ПРИСТУПИ У БОРБИ
ПРОТИВ ТЕРОРИЗМА**

*В. Радосављевић,
Г. Бјелојевић*

Броширано, ф. 17×24, 168 стр.
шифра: 111261, **цена: 432,00**



ИСХРАНА – УЛОГА У УНАПРЕЂЕЊУ ЗДРАВЉА И ПРЕВЕНЦИЈИ БОЛЕСТИ

С. Рађен
Броширано
ф. 17×24, 208 стр.
шифра: 111273
цена: 1.296,00
са попустом: 907,20

Превентивна медицина има велики значај у разјашњавању патофизиолошких механизма који су основа масовних незаразних обољења повезаних са исхраном. Стога је исхрана значајан чинилац превенције, али и разбољевања и оздрављења. Препоруке у вези са исхраном део су науке о исхрани која се интензивно и убрзано развија и данас широко разматра.

НЕУРОТРАУМА – КОНЗЕРВАТИВНИ АСПЕКТ

Р. Раичевић
Тврди повез, ф. 17×24, 352 стр.
шифра: 310112, цена: 378,00
са попустом: 200,00

ТОТАЛНА ЗУБНА ПРОТЕЗА – ФАЗЕ ЛАБОРАТОРИЈСКЕ ИЗРАДЕ

*Ж. Поповић,
К. Кнежевић*
Броширани, ф. 20×24 224 стр.
шифра: 111003, цена: 1.680,00
са попустом: 500,00

БОЛЕСТИ ЗАВИСНОСТИ

Група аутора
Броширани, ф. 17×24, 320 стр.
шифра: 111015, цена: 840,24
са попустом: 300,00

БЛАСТ ПОВРЕДА

Група аутора
Тврди повез, ф. 17×24, 240 стр.
шифра: 110819, цена: 486,00
са попустом: 100,00

ВИРУСИ И ТУМОРИ

Н. Куљић Капулица
Броширани, ф. 17×24, 208 стр.
шифра: 111028, цена: 1.080,00
са попустом: 300,00

АПАРАТИ И ИНСТРУМЕНТИ СА ПРАКТИКУМОМ ДЕНТАЛНЕ ТЕХНОЛОГИЈЕ

М. Јакшић
Тврди повез, ф. 17×24, 317 стр.
шифра: 110830, цена: 486,00
са попустом: 100,00

КОНУСНИ ТЕЛЕСКОП У МОБИЛНОЈ СТОМАТОЛОШКОЈ ПРОТЕТИЦИ

М. Јакшић
Тврди повез, ф. 17×24, 128 стр.
шифра: 110752, цена: 432,00
са попустом: 150,00

ПАРАЛИЗА ЛИЦА

Н. Јовић
Тврди повез, ф. 19×31, 155 стр.
шифра: 110984, цена: 1.188,00
са попустом: 400,00

ПАТОЛОГИЈА КРВНИХ СУДОВА

В. Тамић
Тврди повез, ф. 17×24, 147 стр.
шифра: 110857, цена: 648,00
са попустом: 300,00



САВРЕМЕНА ТЕРАПИЈА ПСОРИЈАЗЕ

С. Рађен
Броширано
ф. 17×24, 208 стр.
шифра: 111273
цена: 1.080,00
са попустом: 756,00

Приметан је недостатак литературе о псоријазе на нашем језику, што је један од разлога за објављивање ове монографије. Она обједињује савремене ставове о лечењу псоријазе из постојећих међународних водича и препорука за лечење.

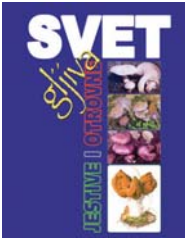

**SVET GLJIVA –
ЈЕСТИВЕ И ОТРОВНЕ**
С. Марковић

Броширано
ф. 17×24, 268 стр.
шифра: 111213
цена: 1.080,00
са попустом: 540,00

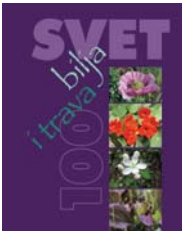

SVET BIJLA I TRAVA
Н. Јокић

Броширано
ф. 16×21, 216 стр.
шифра: 111026
цена: 864,00
са попустом: 432,00



ZELENA APOTEKA
Д. А. Џејмс

Тврди повез
ф. 21×29, 377 стр.
шифра: 110910
цена: 2.484,00
са попустом: 600,00



**ZLATNA KNJIGA
LEKOVITOG BIJLA**
С. Марковић

Тврди повез
ф. 21×29, 180 стр.
шифра: 110873
цена: 1.069,20
са попустом: 500,00

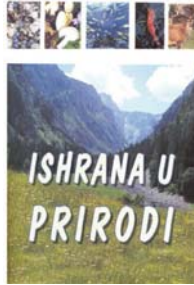

**ИСХРАНА
У ПРИРОДИ**

Група аутора

Тврди повез
ф. 21×29
280 стр.
шифра: 110960
цена: 2.376,00
са попустом: 600,00

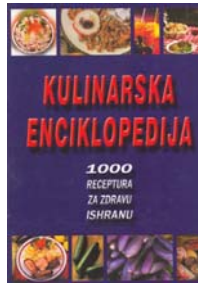

**KULINARSKA
ENCIKLOPEDIJA**

Н. Јокић

Тврди повез
ф. 21×29
652 стр.
шифра: 110999
цена: 4.266,00
са попустом: 1.500,00



**ХРАНА ВАШ
ЧУДЕСНИ ЛЕК**

Џ. Карпер

Тврди повез
ф. 21×29
439 стр.
шифра: 110932
цена: 2.592,00
са попустом: 800,00

ПРИРУЧНИЦИ – ВОДИЧИ



ПРЕЖИВЕТИ У ПРИРОДИ 1

3. Пешић

Броширано
ф. 11×20
194 стр.
шифра: 111289
цена: 432,00

Ова богато илустрована књижица нуди практичне и проверене савете о томе како опстати, како се опремити, и како себи наћи или подићи смештај у различитим суровим условима, у којима је човек одвојен од цивилизације.



СВЕТ ЛОВА И ДИВЉАЧИ У ЛОВИШТИМА СРБИЈЕ

М. Јевремовић,
С. Јованчић

Тврди повез, ф. 17×24, 448 стр.
шифра: 111086, цена: 2.376,00
са попустом: 1.188,00

ЕНЦИКЛОПЕДИЈА РИБОЛОВА НА РЕКАМА И ЈЕЗЕРИМА

А. Ардељан

Тврди повез, ф. 21×20, 320 стр.
шифра: 110968, цена: 2.376,00
са попустом: 500,00



ТУРИСТИЧКИ ВОДИЧ ЗА (ВОЈНЕ) ПЕНЗИОНЕРЕ

Б. Попадић
Броширано
ф. 14×20, 144 стр.
шифра: 111087
цена: 216,00
са попустом: 108,00

ЕНЦИКЛОПЕДИЈА НАРОДНОГ ЖИВОТА, ОБИЧАЈА И ВЕРОВАЊА У СРБА НА КОСОВУ И МЕТОХИЈИ

Т. Вукановић

Тврди повез, ф. 16×24, 584 стр.
шифра: 110882, цена: 885,60
са попустом: 400,00

ЛЕКСИКОН РЕЛИГИЈА, МИТОЛОГИЈЕ И ВЈЕРСКИХ СЕКТИ

В. М. Кршић

Броширано, ф. 17×24, 379 стр.
шифра: 110899, цена: 702,00
са попустом: 300,00

ВОДИЧ ПУТ ПРАВОСЛАВНИХ МАНАСТИРА СРБИЈЕ И ЦРНЕ ГОРЕ

Б. Гугољ, Љ. Јелисавић, М. Сајловић

Тврди повез, ф. 24×22, 323 стр.
(на енглеском)
шифра: 310136, цена: 3.888,00
са попустом: 500,00

ВОЈНЕ И СВЕМИРСКЕ АВАНТУРЕ – ОБЛИК ЕКСТРЕМНОГ ТУРИЗМА

Н. Маринковић

Броширано, ф. 20×28, 345 стр.
шифра: 111064, цена: 2.160,00
са попустом: 500,00

СРПСКО-НЕМАЧКИ ВОЈНИ РЕЧНИК

С. Милојевић,
С. Шуловић Стојковић,
Д. Златковић

Броширано, ф. 17×24, 146 стр.
шифра: 111229, цена: 324,00
са попустом: 200,00

НАУЧНО-ОБРАЗОВНА ЛИТЕРАТУРА

НОВО

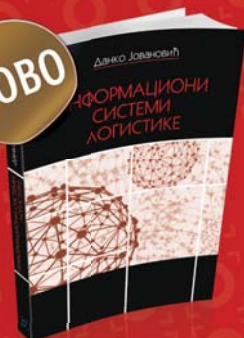

ИНФОРМАЦИОНИ СИСТЕМИ ЛОГИСТИКЕ

Д. Јовановић

Броширано
ф. 17×24
316 стр.
шифра: 111296
цена: 1.512,00
**са попустом:
1.058,40**

ИЗЛАЗИ ДО КРАЈА 2013. ГОДИНЕ

Да би се реално сагледале потребе информационог система логистике неопходно је знати на који начин Војска живи и опстаје, ради и развија се, односно извршава наменске задатке у домену одбране, остварује резултате, достиже циљеве и испуњава мисије. Успех било које постављене мисије Војске Србије у информационом добу у коме се налазимо изискује да оружане снаге поседују способност коришћења информација.



МЕЂУНАРОДНИ АСПЕКТ САЈБЕР РАТОВАЊА

Д. Младеновић

Броширано, ф. 17×24
560 стр.
шифра: 111279
цена: 2.808,00
са попустом: 1.965,60



ВОЈНА ГЕОГРАФИЈА 1

Љ. Гуговић,
Д. Секуловић

Броширано, ф. 17×24
328 стр.
шифра: 111275
цена: 648,00
са попустом: 453,60.

НОВО



СИГУРНОСТ И БЕЗБЕДНОСТ ПЛОВИДБЕ

С. Радојевић

Броширано, ф. 17×24, 280 стр.
шифра: 111295, цена: 615,60
са попустом: 430,92

Сваки боравак на мору представља опасност за човека. Подстакнут овом чињеницом аутор је написао ову књигу са жељом да студенте, слушаоце и поморце упуту у основна знања о сигурности и безбедности пловидбе.



ВОЈНА ТОПОГРАФИЈА

М. Регодић

Броширано, ф. 17×24
348 стр.
шифра: 111274
цена: 648,00
са попустом: 453,60



ЗАШТИТА ЖИВОТНЕ СРЕДИНЕ

М. Вуруна,
М. Љешевић,
С. Баќрач,
М. Милановић

Броширано, ф. 17×24
206 стр.
шифра: 111281
цена: 540,00
са попустом: 378,00

НАУЧНО-ОБРАЗОВНА ЛИТЕРАТУРА



ОСНОВИ БОРБЕНИХ ВОЗИЛА

С. Муждек

Броширано, ф. 17×24, 350 стр.
шифра: 111283, цена: 540,00
са попустом: 378,00

Аутор је анализирао основне конструкције борбених возила Војске Србије, али се осврнуо и на савремена техничка решења која се примењују у страним армијама. Како неки садржаји представљају шири приказ у односу на захтеве студијског програма, уџбеник може да послужи и ако корисна литература стручњацима који се баве том проблематином.



МОДАЛНИ ЕКСПЕРИМЕНТ У ИСТРАЖИВАЊУ ПОТЕНЦИЈАЛНОГ СИСТЕМА БЕЗБЕДНОСТИ ДРЖАВЕ

М. Гордић

Броширано
ф. 17×24, 312 стр.
шифра: 111254
цена: 2.160,00
са попустом: 1.000,00



ТИМСКИ РАД У СИСТЕМУ ОДБРАНЕ

*М. Андрејић,
О. Чабаркапа*

Броширано
ф. 17×24
100 стр.
шифра: 111263
цена: 1.728,00
са попустом: 1.209,60



ПЛОВИДБА УНУТРАШЊИМ ПЛОВНИМ ПУТЕВИМА

С. Росић

Броширано
ф. 17×24, 396 стр.
шифра: 111238
цена: 1.728,00
са попустом: 800,00



ВОЈНА ГЕОГРАФИЈА 2

Д. Секуловић

Броширано
ф. 17×24
264 стр.
шифра: 111242
цена: 648,00
са попустом: 453,60



КРЦАЊЕ И ПРЕВОЗ ТЕРЕТА

М. Станић

Броширано
ф. 17×24
220 стр.
шифра: 111243
цена: 702,00
са попустом: 350,00

НАУЧНО-ОБРАЗОВНА ЛИТЕРАТУРА



ЕКОНОМСКИ ЧИНИОЦИ ОДБРАМЕННИХ ПРИПРЕМА РЕПУБЛИКЕ СРБИЈЕ *М. Станић*

Броширано
ф. 17×24, 480 стр.
шифра: 111242
цена: 4.320,00
са попустом: 2.000,00



УВОД У ОПЕРАТИКУ КАО НАУКУ И ПРАКТИЧНУ ВЕШТИНУ *В. Торђевић*

Броширано
ф. 17×24, 146 стр.
шифра: 111247
цена: 378,00
са попустом: 200,00



ОПЕРАЦИЈЕ У МИРУ *Д. Вукичевић*

Броширано
ф. 17×24, 108 стр.
шифра: 111083
цена: 540,00
са попустом: 250,00



ЗАШТИТА ПОВЕРЉИВИХ ИНОВАЦИЈА *О. Чабаркапа*

Броширано
ф. 17×24, 202 стр.
шифра: 111225
цена: 2.592,00
са попустом: 1.200,00

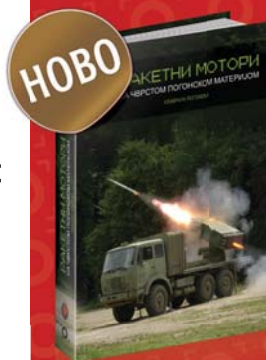

РАКЕТНИ МОТОРИ СА ЧВРСТОМ ПОГОНСКОМ МАТЕРИЈОМ – изабрана поглавља *Н. Глигоријевић*

Тврди повез
ф. 17×24, 660 стр.
шифра: 111297
цена: 2.808,00
са попустом: 1.965,60

ИЗЛАЗИ ДО КРАЈА 2013. ГОДИНЕ



ИНТЕРОПЕРАБИЛНОСТ У ПРОГРАМУ „ПАРТНЕРСТВО ЗА МИР“

М. Глишић
Броширано
ф. 17×24, 236 стр.
шифра: 111215
цена: 1.512,00
са попустом: 500,00



СЛУЖБЕ БЕЗБЕДНОСТИ Колико знање страних језика доприноси борби против тероризма

М. Јорданов
Броширано
ф. 17×24, 240 стр.
шифра: 111061
цена: 1.080,00
са попустом: 540,00



КОМПЈУТЕРСКИ КРИМИНАЛ

С. Петровић
Броширано
ф. 17×24, 564 стр.
шифра: 110988
цена: 1.080,00
са попустом: 300,00



ХУМАНИТАРНЕ ОРГАНИЗАЦИЈЕ У ЗБИЊАВАЊУ ЦИВИЛНОГ СТАНОВНИШТВА У ВАНРЕДНИМ СИТУАЦИЈАМА
К. Штрбац

Броширано, ф. 17×24, 252 стр.
шифра: 111066, цена: 1.728,00
са попустом: 500,00



ЦИВИЛНА КОНТРОЛА ВОЈСКЕ – КОНТРОЛА БУЏЕТА
Р. Жугић

Броширано
ф. 17×24, 274 стр.
шифра: 111053
цена: 1.080,00
са попустом: 300,00



ТЕХНОЛОГИЈА ОДРЖАВАЊА ПОГОНСКЕ ОПРЕМЕ
З. Пешић

Броширано
ф. 17×24, 256 стр.
шифра: 111221
цена: 486,00
са попустом: 350,00



СТРАТЕГИЈСКО ПЛАНИРАЊЕ ОДБРАНЕ
*М. Ковач,
Д. Стојковић*

Броширано
ф. 17×24, 568 стр.
шифра: 111075
цена: 3.240,00
са попустом: 1.620,00

МУЛТИМЕДИЈАЛНА ТЕЛЕКОМУНИКАЦИОНА МРЕЖА – ПРИМЕНА
Д. Баранац



Броширано
ф. 17×24
130 стр.
шифра: 810030
цена: 626,40
са попустом: 200,00

ЖЕНА У ОДБРАНИ
Ј. Шарановић

Броширано, ф. 17×24, 240 стр.
шифра: 111033, цена: 864,00
са попустом: 100,00

МОТОРИ И МОТОРНА ВОЗИЛА

Група аутора
Броширано, ф. 17×24, 500 стр.
шифра: 111078, цена: 864,00
са попустом: 400,00

ОРГАНИЗАЦИОНО РЕСТРУКТУРИРАЊЕ ВОЈСКЕ
Д. Стојковић

Броширано, ф. 17×24, 260 стр.
шифра: 111065, цена: 1.404,00
са попустом: 500,00

ПРОФИЛИ ОФИЦИРА РОДОВА И СЛУЖБИ ВОЈСКЕ СРБИЈЕ

Група аутора
Броширано, ф. 17×24, 466 стр.
шифра: 111035, цена: 2.160,00
са попустом: 500,00

ТЕХНОЛОГИЈА ОДРЖАВАЊА МОТОРНИХ ВОЗИЛА
З. Пешић

Броширано, ф. 17×24, 412 стр.
шифра: 111217, цена: 486,00
са попустом: 350,00



АЛТЕРНАТИВНЕ КРИВИЧНЕ САНКЦИЈЕ И ПОСТУПЦИ

Н. Мрвић Петровић

Броширано
ф. 17×24, 304 стр.
шифра: 111232
цена: 777,60
са попустом: 300,00



ДРУШТВЕНИ УТИЦАЈИ НА КАЗНЕНУ ПОЛИТИКУ СУДОВА

Ј. Ћирић

Броширано
ф. 17×24, 252 стр.
шифра: 110894
цена: 637,20
са попустом: 200,00



КОМАНДНА ОДГОВОРНОСТ У МЕЂУНАРОДНОМ КРИВИЧНОМ ПРАВУ

А. Игњатовић

Броширано
ф. 17×24, 320 стр.
шифра: 110944
цена: 594,00
са попустом: 150,00



КРИВИЧНОПРАВНА ЗАШТИТА КУЛТУРНИХ ДОБАРА

Ђ. Ђорђевић

Броширано
ф. 17×24, 283 стр.
шифра: 110893
цена: 637,20
са попустом: 200,00



НАКНАДА НЕМАТЕРИЈАЛНЕ ШТЕТЕ ЗБОГ ПОВРЕДЕ ПРАВА ЛИЧНОСТИ

З. Петровић

Броширано, ф. 17×24
199 стр. шифра: 110766
цена: 432,00
са попустом: 150,00

НАКНАДА ШТЕТЕ ЗБОГ ПОВРЕДЕ ФИЗИЧКОГ ИНТЕГРИТЕТА ЛИЧНОСТИ

З. Петровић, Н. Мрвић Петровић

Броширано, ф. 17×24, 260 стр.
шифра: 111069, цена: 1.080,00
са попустом: 300,00

НАКНАДА ШТЕТЕ ЖРТВИ КРИВИЧНОГ ДЕЛА

Н. Мрвић Петровић

Броширано, ф. 17×24, 340 стр.
шифра: 111086, цена: 594,00
са попустом: 150,00

ОСИГУРАЊЕ ЖИВОТА И СРОДНА ОСИГУРАЊА

З. Петровић

Броширано, ф. 17×24, 368 стр.
шифра: 111027, цена: 1.080,00
са попустом: 400,00

РАТНИ ЗАРОБЉЕНИЦИ – МЕЂУНАРОДНОПРАВНИ СТАТУС

В. Јончић

Броширано, ф. 17×24, 358 стр.
шифра: 110964, цена: 702,00
са попустом: 300,00

СУКОБ ЈАВНОГ И ПРИВАТНОГ ИНТЕРЕСА

Н. Мрвић Петровић, Ј. Ћирић

Броширано, ф. 17×24, 240 стр.
шифра: 110983, цена: 879,12
са попустом: 250,00

ТОПИКА И ПРАВО

Ј. Хасанбеговић

Броширано, ф. 17×24, 516 стр.
шифра: 111001, цена: 1.231,20
са попустом: 400,00

КЊИЖЕВНОСТ



ДРАМЕ 1 А. Поповић

Тврди пезез
ф. 14×20, 1406 стр.
шифра: 110872
цена: 2.700,00
са полустом: 500,00



ДРАМЕ 2 А. Поповић

Тврди пезез
ф. 14×20, 1260 стр.
шифра: 110962
цена: 2.700,00
са полустом: 500,00

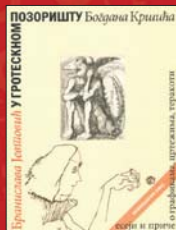

У ГРОТЕСКОМ ПОЗОРИШТУ БОГДАНА КРШИЋА Б. Јевтовић

Броширано
ф. 15×20, 160 стр.
шифра: 110985
цена: 1.080,00
са полустом: 200,00



ПСИХОЛОГИЈА АРХИТЕКТА МИТ И СТВАРНОСТ М. Јовићевић

Броширано
ф. 14×20, 362 стр.
шифра: 110973
цена: 648,00
са полустом: 300,00

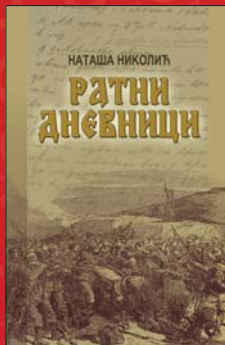

РАТНИ ДНЕВНИЦИ Н. Николић

Броширано
ф. 17×24, 176 стр.
шифра: 111051
цена: 810,00
**са полустом:
400,00**



СРПСКЕ НАРОДНЕ ПОСЛОВИЦЕ И ИЗРЕКЕ Р. Марковић

Тврди пезез
ф. 17×24, 450 стр.
шифра: 111008
цена: 1.490,40
**са полустом:
500,00**



РЕТОРИКА Б. М. Рогановић

Тврди пезез
ф. 15×24, 406 стр.
шифра: 110850
цена: 1.069,20
**са полустом:
350,00**



**МОМО КАПОР – У СКЛОНИШТУ ДУШЕ
(II издање)**
Н. Глигоријевић

Броширано, ф. 12х16,5, 252 стр.
шифра: 111284, **цена: 300,00**



**ПРОФЕСИЈА
НОВИНАР**
Д. Ђурић

Броширано, ф.
13х20, 408 стр.
шифра: 310051,
цена: 324,00
са попустом: 230,00



СУКОБИ У СЕНЦИ
С. Влачић

Броширано, ф.
17х24, 284 стр.
шифра: 310148,
цена: 1.080,00
са попустом: 540,00



**ЕФЕКТИВНО
КОМУНИЦИРАЊЕ
ВОЈСКЕ
С ЈАВНОШЋУ**
С. Ранђеловић

Броширано
ф. 17х24, 304 стр.
шифра: 111077
цена: 1.080,00
са попустом: 200,00

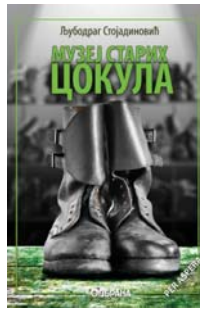

**МУЗЕЈ
СТАРИХ
ЦОКУЛА**
Љ. Стојадиновић

Броширано
ф. 15х21, 228 стр.
шифра: 310146
цена: 400,00
са попустом: 200,00



**РУКОВОДИЛАЦ У
ИНТЕРАКТИВНОМ
КОМУНИЦИРАЊУ**
В. Цветановић

Броширано
ф. 17х24, 192 стр.
шифра: 110867
цена: 540,00
са попустом: 200,00



**КОРЕНИ ВОЈНЕ
ПИСАНЕ РЕЧИ**
И. Мијатовић

Броширано
ф. 17х24, 284 стр.
шифра: 310140
цена: 864,00
са попустом: 150,00



Магазин „ОДБРАНА“ наставља традиције „Ратника“, првог војног листа у Србији, чији је први број изашао 24. јануара 1879. године. Први број „ОДБРАНЕ“ изашао је 1. октобра 2005. године, са трајном амбицијом да буде

референтни извор информација о систему одбране Републике Србије, посебно о раду и активностима Министарства одбране и Војске Србије. Афирмишући резултате и достигнућа реформе, „ОДБРАНА“ доприноси да углед Војске јача и да сви добронамерни боље разумеју процес њеног израстања у поузданог партнера у снажењу регионалне и укупне стабилности и очувања мира у свету. Магазин „ОДБРАНА“ као гласило Министарства одбране на медијској сцени Србије заузима препознатљиву позицију. Редакција стално тежи још модернијем и професионалнијем изразу, што је свакако и у интересу система одбране и бољег разумевања са широм јавношћу.



ВОЈНО ДЕЛО је општевојни научно-теоријски часопис МО РС и представља отворени форум за публикување и стимулисање иновативног промишљања и критичку размену искустава о свим аспектима и нивоима безбедности и одбране, у националном и међународном

домену. Чланци се фокусирају на компаративне и мултидисциплинарне теме и обрађују националну, регионалну и глобалну безбедност, демократско управљање одбраном, цивилно-војне односе, формулисање стратегије безбедности и планирање одбране, тероризам, контролу наоружања, управљање кризама и чување мира. Министарство за науку и технолошки развој РС сврстало је *Војно дело* у категорију М52 – часопис националног значаја, у домену друштвених наука.



ВОЈНОТЕХНИЧКИ ГЛАСНИК

је стручни војни и научни часопис МО, који објављује оригиналне научне радове, прегледне и стручне радове, приказе научностручних скупова, као и техничке информације о савременим системима

наоружања и војним технологијама. Својом програмском концепцијом обухвата јединствену интервидовску техничку подршку Војске на принципу логистичке системске подршке, области основних, примењених и развојних истраживања, производњу и употребу средстава НВО, као и остала теоријска и практична достигнућа која доприносе усавршавању припадника Министарства одбране и Војске Републике Србије. Поред сталних рубрика, сваки број садржи и редовни прилог „Савремено наоружање и војна опрема“.



НОВИ ГЛАСНИК

је стручни интервидовски часопис МО и ВС. Намењен је за војностручно усавршавање професионалних припадника система одбране и њихову едукацију. Представља ширу платформу за примену војно-научних и

научних достигнућа у свакодневној пракси. Отворен је за сарадњу и ван граница система одбране јер садржи рубрике: *војна теорија и пракса, видови и родови образовање, обука, морал, логистика, традиције, стране армије, војни арсенали, вести и новости*. Савремено је графички опремљен и штампа се у боји. Једном годишње, уз часопис, припрема се специјални прилог.

ПОСЕБНА ИЗДАЊА



АРСЕНАЛ 1

Броширано, ф. 22×30, 240 стр.
шифра: 140045, **цена: 100,00**

АРСЕНАЛ 2

Броширано, ф. 22×30, 240 стр.
шифра: 140047, **цена: 100,00**

АРСЕНАЛ 3

Броширано, ф. 22×30, 320 стр.
шифра: 140049, **цена: 100,00**

АРСЕНАЛ 4

Броширано, ф. 22×30, 320 стр.
шифра: 140051, **цена: 200,00**

АРСЕНАЛ 5

Броширано, ф. 22×30, 256 стр.
шифра: 140054, **цена: 200,00**

АРСЕНАЛ 6

Броширано, ф. 22×30, 320 стр.
шифра: 140055, **цена: 200,00**

АРСЕНАЛ 7

Броширано, ф. 22×30, 256 стр.
шифра: 140057, **цена: 300,00**

АРСЕНАЛ 8

Броширано, ф. 22×30, 1376 стр.
шифра: 140056, **цена: 300,00**



Историја српског ваздухопловства ЛОВАЧКИ АВИОНИ

Г. Антић, А. Радић

Броширано, ф. 30×42, комплет 20 постера
са легендама, у омоту, шифра: 210293
цена: 850,00, са попустом: 425,00

Историја српског ваздухопловства БОМБАРДЕРИ, ЈУРИШНИЦИ И ХЕЛИКОПТЕРИ

Г. Антић, А. Радић

Броширано, ф. 30×42, комплет 20 постера
са легендама, у омоту, шифра: 210303
цена: 850,00, са попустом: 425,00



Продавница „ВОЈНА КЊИГА“



- Магазин „Одбрана“
- Војностручни часописи „Нови Гласник“, „Војно Дело“, „Војнотехнички Гласник“
- Књиге у издању Медија центра „Одбрана“
- постери, календари
- мајице, качкети, привесци, значке, футроле за оловке и визиткарте, перорези, хемијске оловке и упалјачи са ознакама Војске Србије

НАРУЧБЕНИЦА

МЦ „ОДБРАНА“, Браће Југовића 19, 11000 Београд
Тел. 011/3201-995, 3241-009, телефакс: 011/3241-363
Жиро-рачун: 840-312849-56

Наручујем следећа издања (навести шифру/ количину): _____

у укупној вредности од _____ динара.

Издања ћу платити (заокружити број):

1. одједном (плаћање унапред)

2. на кредит у _____ месечних рата (највише 18) по _____ дин.
(мин.рата 1.000,00 дин.), путем административне забране.

Код плаћања унапред послати доказ о уплати целокупног износа, након чега испоручујемо књиге. Купци на кредит достављају попуњен и оверен образац административне забране. **Купљена издања биће достављена путем Пост експреса, на терет купца.**

Купац _____

ЈМБГ _____

Број личне карте _____

издате у МУП _____

Адреса становања: Улица и број _____

Место _____

Телефон _____

Потпис наручиоца _____



у Београду

Улица Васе Чарапића 22
тел/факс: 011 21 84 925

Радно време

од 8 до 21 часова
суботом од 8 до 16 часова

